



*Ecole de bridge
du Roy René*

JANVIER 2025

Ecole de Bridge n°04

Bridge Plus

**Des donnes commentées
Vos réactions
Des experts en « live »
Le concours d'enchères**

...

Résultats :

www.bridgeplus.com

Bridge Plus - Euriell Quéran

135 rue de la Chalouère - 49100 Angers

Tel : 02.41.37.04.74

Email : simultanes@bridgeplus.com

La liste de nos articles présent dans notre boutique : www.bridgeplus.com

Désignation	PU	Désignation	PU
Le compte des mains T1 ; G. Quéran	15.50 €	Jeu : BATTLE 13 NOUVEAU	49.95 €
Le compte des mains T2 ; G. Quéran	15.50 €	Pas à pas T1 ; R. Berthe, N. Lebely	28.00 €
Le compte des mains T3 ; G. Quéran	15.50 €	Pas à pas T2 ; R. Berthe, N. Lebely	28.00 €
Le Flash Visuel ; G. Quéran	18.50 €	Pas à pas T3 ; R. Berthe, N. Lebely	28.00 €
Le Flash Visuel en déf. ; G. Quéran	20.00 €	Pas à pas T4 ; R. Berthe, N. Lebely	28.00 €
Jeu, paires et match ; G. Quéran	18.00 €	Pas à pas T5 ; R. Berthe, N. Lebely	28.00 €
Les Splinters ; JP. Balian	15.00 €	Pas à pas T6 ; R. Berthe, N. Lebely	28.00 €
Les Cue-Bids ; M. Kerlero	15.00 €	Pas à pas T7 ; R. Berthe, N. Lebely	28.00 €
Les probabilité au bridge ; A. Rouanet	15.00 €	4 boites à enchères à poser	42.00 €
Les appels de préférence ; P. Toffier	15.00 €	4 boites à enchères pocket	40.00 €
Les coups d'anthologie ; P. Toffier	15.00 €	Tapis	21.00 €
Le SEF 2024	14.00 €	Série de 8 étuis	31.00 €
Bridgez !	32.00 €	Jeu de cartes pour MAD	2.20 €
Bridge Français 1er niveau	32.00 €	Jeu de cartes	2.00 €
Bridge Français Perf. Jeu de la carte	32.00 €	Abonnement atout bridge numérique	40 €
Bridge Français Perf les enchères	32.00 €	Abonnement atout bridge numérique VIP	80 €
La logique de l'entame, A. Levy	34.00 €	Abonnement atout bridge VIP+	100 €
		Total de la commande	

Merci de joindre votre chèque de règlement.

Frais de port : 1 livre 3.97 € / 2 livres : 5.94 € pour les autres articles : nous consulter.

Adresse de livraison :

Nom : _____ Prénom : _____

Adresse : _____

CP : _____ Ville : _____

Bridge Plus

135 rue de la Chalouère - 49100 Angers tel : 02 41 37 04 74 email : bridgeplus@bridgeplus.com

<https://www.bridgeplus.com>

<p>♠ 873 ♥ AD92 ♦ 4 ♣ 109763</p> <p>♠ RV105 ♥ 843 ♦ RV5 ♣ RDV</p> <p>♠ D962 ♥ V105 ♦ 9632 ♣ A5</p> <p>♠ A4 ♥ R76 ♦ AD1087 ♣ 842</p>	<table border="1"> <thead> <tr> <th>Sud</th> <th>Ouest</th> <th>Nord</th> <th>Est</th> </tr> </thead> <tbody> <tr> <td colspan="2" style="background-color: #e0ffe0;"></td> <td>1 ♣</td> <td>—</td> </tr> <tr> <td>1 ♦</td> <td>—</td> <td>1 ♠</td> <td>—</td> </tr> <tr> <td>3 SA</td> <td>—</td> <td>—</td> <td>—</td> </tr> </tbody> </table>				Sud	Ouest	Nord	Est			1 ♣	—	1 ♦	—	1 ♠	—	3 SA	—	—	—
	Sud	Ouest	Nord	Est																
		1 ♣	—																	
1 ♦	—	1 ♠	—																	
3 SA	—	—	—																	
<p>Entame : ♣ 10</p> <p>Par : Sud 3SA -1</p>	<p>Enchères ★☆☆ Jeu de la carte ★★☆☆</p>																			

3SA = Régulier, 12-15 H, un arrêt Cœur au moins.

Vous savez que les Trèfles de votre partenaire (même s'il en a cinq) ne feront pas de levée. En effet, il faudrait qu'il reprenne deux fois la main, une pour faire tomber le dernier honneur du mort puis une deuxième pour les encaisser. C'est beaucoup demander quand il a entre 5 et 7 H.

Vous contre-attaquez donc du Valet de Cœur (à la vue du mort - et de votre jeu - Pique et Carreau ne sont guère attractifs), Sud fournit son Roi (sa meilleure chance), Ouest prend de l'As et rejoue un petit (votre retour du Valet a promis le 10), vous prenez et en rejouez. Moins un !

Brillante défense, si vous jouez As de Trèfle et Trèfle, Sud gagne son contrat...

Conseil : ne rejouez pas automatiquement la couleur d'entame, prenez le temps de la réflexion.

<p>♠ V3 ♥ D92 ♦ 1074 ♣ RV1063</p> <p>♠ AR108742 ♥ 653 ♦ 52 ♣ D</p> <p>♠ 6 ♥ AV10 ♦ RD63 ♣ 98542</p> <p>♠ D95 ♥ R874 ♦ AV98 ♣ A7</p>	<table border="1"> <thead> <tr> <th>Sud</th> <th>Ouest</th> <th>Nord</th> <th>Est</th> </tr> </thead> <tbody> <tr> <td colspan="2" style="background-color: #e0ffe0;"></td> <td>—</td> <td>—</td> </tr> <tr> <td>1 ♦</td> <td>3 ♠</td> <td>—</td> <td>—</td> </tr> <tr> <td>—</td> <td>—</td> <td>—</td> <td>—</td> </tr> </tbody> </table>				Sud	Ouest	Nord	Est			—	—	1 ♦	3 ♠	—	—	—	—	—	—
	Sud	Ouest	Nord	Est																
		—	—																	
1 ♦	3 ♠	—	—																	
—	—	—	—																	
<p>Entame : ♦ 4</p> <p>Par : Ouest 3♠ =</p>	<p>Enchères ★☆☆ Jeu de la carte ★☆☆</p>																			

3♠ = Barrage, sept belles cartes.

Sud prend la Dame de Carreau du mort de l'As et contre-attaque As de Trèfle et Trèfle. Le déclarant coupe, tire As-Roi de Pique (constatant avec plaisir le partage 3-2).

Pour gagner le contrat, il ne faut perdre qu'une seule levée de Cœur. Affranchir un Trèfle de longueur, pour défausser un Cœur perdant, est envisageable (couleur répartie 4-3), mais, pour cela, il manque une communication avec le mort... Il faut donc manier les Cœurs et le meilleur maniement consiste à faire la double impasse (petit pour le 10 puis, ensuite, petit pour le Valet), en espérant au moins un honneur en Nord (75% de chances). Nord a la Dame, c'est gagné !

Tirer l'As, en espérant qu'un honneur soit sec ? Moins de 1% de chances...

♠ R6
 ♥ A4
 ♦ A83
 ♣ RD10952
 ♠ A982
 ♥ 72
 ♦ R9762
 ♣ 83
 ♠ V753
 ♥ 10965
 ♦ DV104
 ♣ 4
 3
 ♠ D104
 ♥ RDV83
 ♦ 5
 ♣ AV76

Entame : ♦ Dame

Par : Nord 6♣ +1

Sud	Ouest	Nord	Est
1 ♥	—	2 ♣	—
3 ♣	—	4 ♣	—
4 ♦	—	4 SA	—
5 ♦	—	6 ♣	—
—	—		

Enchères ★★ ★ Jeu de la carte ★★ ☆

3♣ = Quatre cartes, main positive. Forcing de manche.

4♣ = Fixe l'atout, ambition de chelem.

4♦ = Contrôle.

5♦ = Une clé.

L'adversaire n'ayant pas entamé Pique, vous allez réaliser treize levées !

As de Carreau, Carreau coupé du Valet, Trèfle pour le Roi, Carreau coupé de l'As, Trèfle pour la Dame (purgeant le dernier atout adverse), As de Cœur, Cœur pour le Roi puis la Dame et le Valet, pour défausser vos deux Piques. Vous n'avez perdu aucune levée !

Félicitations si vous avez déclaré cet excellent chelem !



Hôtel
« Les Alpes d'Azur »

A partir de 995 €
 Demi pension – Bridge inclus



St Jean Cap Ferrat - Hôtel Delcloy 3*



Du 25 avril au 2 mai 2025



St Jean Cap Ferrat

Hôtel «Delcloy» 3*

A partir de **1050 €**

En demi-pension

Bridge inclus



- ♠ AD65
- ♥ R108
- ♦ 1087
- ♣ 973
- ♠ R4
- ♥ ADV96
- ♦ V42
- ♣ ARV
- ♠ V10972
- ♥ 4
- ♦ A95
- ♣ 10652

- ♠ 83
- ♥ 7532
- ♦ RD63
- ♣ D84

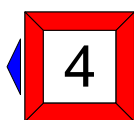

Entame : ♠ Valet

Par : Est 4♥ +1

Sud	Ouest	Nord	Est
	—	—	1♥
—	2♥	—	4♥
—	—	—	

Enchères ★☆☆ Jeu de la carte ★☆☆

2♥ = Le fit, 6-10 DH.

4♥ = Avec 20 DH, il faut imposer la manche.

Nord prend l'entame de l'As et en rejoue (même s'il est peu probable que Sud possède le Roi car il est déconseillé d'entamer une couleur avec une "fourchette", comme RV10), le déclarant prend et n'a plus qu'à se préoccuper des atouts (il n'a que l'As de Carreau à donner).

Le meilleur maniement consistant à faire l'impasse au Roi, il joue son Valet de Trèfle pris de la Dame puis un petit Cœur pour son Valet. Quand il fait la levée, il ne tire pas l'As, le Roi pouvant être troisième, il faut réitérer l'impasse. Pour retourner au mort, il joue donc un petit Carreau.

Que Sud "plonge" de l'As ou non n'y change rien, une fois au mort il jouera Cœur pour sa Dame puis tirera l'As, capturant le Roi de Nord. Bon maniement, plus un.

♠ 8652
 ♥ DV10
 ♦ R74
 ♣ D109
 ♠ AR
 ♥ A652
 ♦ 10853
 ♣ R64
 ♠ D43
 ♥ 873
 ♦ V2
 ♣ A7532
 ♠ V1097
 ♥ R94
 ♦ AD96
 ♣ V8

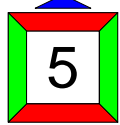

Entame : ♠ Valet
 Par : Est 1SA +1

Sud	Ouest	Nord	Est
		—	—
—	1 ♦	—	1 SA
—	—	—	—

Enchères ★☆☆ Jeu de la carte ★★☆☆

1SA = "Poubelle". 6-10 H, pas forcément régulier. Dénie une majeure au moins quatrième.

Trois Piques (mais il y a un "blocage"), un Cœur et deux Trèfles font six levées. Pour la septième, la meilleure option est d'affranchir les Trèfles (en espérant le partage 3-2), ce qui permettrait même de faire une huitième levée, la défense n'ayant pas le temps d'en faire six.

Mais attention ! Si vous jouez Roi de Trèfle, Trèfle pour l'As et Trèfle, la couleur sera bien affranchie, mais vous n'aurez pas d'entrée en main pour encaisser vos deux Trèfles maîtres...

La solution ? Conserver l'As de Trèfle et jouer un petit Trèfle des deux mains ("coup à blanc"). La défense prend et insiste à Pique (ou joue Cœur, vous prenez de l'As, mais elle ne devrait pas jouer Carreau, cela vous donnerait probablement une levée), vous prenez et jouez Roi de Trèfle, Trèfle pour l'As puis encaissez les deux Trèfles affranchis et la Dame de Pique. Plus un.

♠ RD104
 ♥ 852
 ♦ R4
 ♣ D1082
 ♠ 965
 ♥ AD
 ♦ 1062
 ♣ R9763
 ♠ 72
 ♥ V10963
 ♦ 975
 ♣ AV5
 ♠ AV83
 ♥ R74
 ♦ ADV83
 ♣ 4

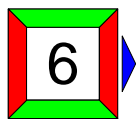

Entame : ♥ Valet
 Par : Nord 4♠ -1

Sud	Ouest	Nord	Est
		—	—
1 ♦	—	1 ♠	—
3 ♠	—	4 ♠	—
—	—	—	—

Enchères ★☆☆ Jeu de la carte ★★★

3♠ = Quatre cartes, 16-18 DH, main irrégulière (sinon, ouverture de 1SA).

4♠ = Pas assez de jeu pour envisager le chelem.

(Même avec de beaux atouts et le Roi de Carreau "en or", dans la longue connue de Sud.)

Le déclarant fournit un petit du mort (il sait que vous avez l'As), vous prenez de la Dame, encaissez l'As et rejouez ? Un Trèfle, bien sûr, espérant donner la main à votre partenaire.

Nord n'a pas l'As (il le mettrait), Est prend et insiste à Cœur, vous coupez, une levée de chute.

Rq 1 : Votre façon de jouer indique clairement que vous avez As-Dame de Cœur secs.

A la seconde levée, Est devrait fournir son plus petit Cœur, préférentiel Trèfle.

Rq 2 : Même sans cela, à la vue du mort, vous n'avez pas d'autre espoir pour donner la main.

Vous ne devez pas craindre de jouer sous votre Roi.

♠ 6
 ♥ R942
 ♦ AV7
 ♣ RV1065
 ♠ D10852
 ♥ V10
 ♦ 98642
 ♣ 4

♠ ARV94
 ♥ D873
 ♦ R5
 ♣ 73

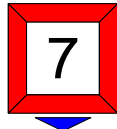

♠ 73
 ♥ A65
 ♦ D103
 ♣ AD982

Entame : ♠ As

Par : Sud 5♣ =

Sud	Ouest	Nord	Est
1 ♣	1 ♠	X	4 ♠
—	—	5 ♣	—
—	—		

Enchères ★★ ★ Jeu de la carte ★☆☆

X = "Spoutnik". Au moins quatre Cœurs, au moins 7 H.

4♠ = Barrage avec cinq atouts et, le plus souvent, un singleton (surtout vulnérable).

5♣ = Plus de chance de gagner ce contrat que de "s'enrichir" en contrant celui de 4♠.

Atout Trèfle, Sud concède un Pique et un Cœur, le Roi de Carreau étant placé.

Onze levées, 600 pour Nord-Sud.

Atout Pique, un Trèfle, deux Carreaux et deux Cœurs pour la défense.

Au contrat de 4♠X, moins deux, 500 pour Nord-Sud, bonne décision de Nord.

Au contrat de 5♠X, moins trois, 800 pour Nord-Sud, il ne fallait pas surenchérir...

Biarritz - Hôtel le grand large 3*



18 au 24 mai 2025



Stage à Biarritz

Hôtel « Le Grand Large » 3*

A partir de 945 €
En demi-pension



La Baule - le Royal 5*



Du 12 au 18 mai 2025



Séjour à la Baule

Hôtel «Le Royal» 5*

A partir de **1645 €**

En demi-pension

Bridge inclus



♠ A62
♥ ARD94
♦ A53
♣ 76

♠ 85
♥ 752
♦ D874
♣ RDV10

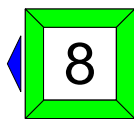

♠ DV109
♥ 3
♦ RV1096
♣ 932

♠ R743
♥ V1086
♦ 2
♣ A854

Entame : ♣ **Roi**

Par : **Ouest** 4♥ +1

Sud	Ouest	Nord	Est
	1 ♥	—	3 ♥
—	4 ♥	—	—
—			

Enchères ★☆☆ Jeu de la carte ★★☆☆

3♥ = Quatre atouts, 11-12 DH.

Flash visuel : un singleton dans la main courte à l'atout = coupe du côté court.

As de Trèfle, Carreau pour l'As, Carreau coupé du Valet, atout pour l'As, Carreau coupé du 10, deux autres tours d'atout, vous ne concédez qu'un Pique et un Trèfle. Plus un.

Si vous vous êtes précipité pour retirer les atouts (en trois tours ici), vous ne pourrez couper qu'un seul Carreau, pour seulement dix levées... Une différence énorme en Tournoi par Paires !

<p style="text-align: center;"> ♠ 863 ♥ R76 ♦ R763 ♣ V83 </p> <p style="display: flex; justify-content: space-between;"> <div style="width: 45%;"> ♠ ARV105 ♥ V104 ♦ V104 ♣ 72 </div> <div style="width: 10%; text-align: center;">  </div> <div style="width: 45%;"> ♠ D74 ♥ 9532 ♦ AD9 ♣ 1065 </div> </p> <p style="text-align: center;"> ♠ 92 ♥ AD8 ♦ 852 ♣ ARD94 </p>	<table border="1" style="width: 100%; border-collapse: collapse; text-align: center;"> <thead> <tr> <th style="padding: 5px;">Sud</th> <th style="padding: 5px;">Ouest</th> <th style="padding: 5px;">Nord</th> <th style="padding: 5px;">Est</th> </tr> </thead> <tbody> <tr style="background-color: #e0ffe0;"> <td style="padding: 5px;"></td> <td style="padding: 5px;"></td> <td style="padding: 5px;">—</td> <td style="padding: 5px;">—</td> </tr> <tr> <td style="padding: 5px;">1 SA</td> <td style="padding: 5px;">—</td> <td style="padding: 5px;">—</td> <td style="padding: 5px;">—</td> </tr> </tbody> </table> <p style="text-align: right; font-size: small; margin-top: 5px;"> <i>Enchères</i> ★☆☆ <i>Jeu de la carte</i> ★★☆☆ </p>	Sud	Ouest	Nord	Est			—	—	1 SA	—	—	—
Sud	Ouest	Nord	Est										
		—	—										
1 SA	—	—	—										

Entame : ♠ **Roi**

Par : **Sud** 1SA -2

1SA = Régulier, 15-17 H.

L'entame du Roi, dans un contrat à Sans-atout, demandant le déblocage d'un honneur (à défaut, de donner le compte), vous fournissez la Dame, puis votre partenaire encaisse quatre autres tours de Pique. Vous défaussez, selon votre système, pour montrer votre intérêt pour les Carreaux (sans vous départir d'une de vos cartes dans la couleur) et votre partenaire contre-attaque du Valet de la couleur, permettant à votre camp d'y faire trois levées. Moins deux !

Rq 1 : Si vous ne débloquez pas la Dame de Pique, Ouest pensera qu'elle est en Sud et jouera une autre couleur. Carreau ? Tout va bien, même résultat. Cœur ou Trèfle ? Huit levées pour Sud.

Rq 2 : Si vous avez défaussé le 9 de Carreau, vous ne faites que deux levées dans la couleur.

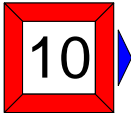
<p style="text-align: center;"> ♠ V63 ♥ V1075 ♦ DV9 ♣ A84 </p> <p style="display: flex; justify-content: space-between;"> <div style="width: 45%;"> ♠ 984 ♥ 3 ♦ 762 ♣ RDV1065 </div> <div style="width: 10%; text-align: center;">  </div> <div style="width: 45%;"> ♠ A5 ♥ RD962 ♦ A1043 ♣ 73 </div> </p> <p style="text-align: center;"> ♠ RD1072 ♥ A84 ♦ R85 ♣ 92 </p>	<table border="1" style="width: 100%; border-collapse: collapse; text-align: center;"> <thead> <tr> <th style="padding: 5px;">Sud</th> <th style="padding: 5px;">Ouest</th> <th style="padding: 5px;">Nord</th> <th style="padding: 5px;">Est</th> </tr> </thead> <tbody> <tr style="background-color: #e0ffe0;"> <td style="padding: 5px;"></td> <td style="padding: 5px;"></td> <td style="padding: 5px;"></td> <td style="padding: 5px;">1 ♥</td> </tr> <tr> <td style="padding: 5px;">1 ♠</td> <td style="padding: 5px;">—</td> <td style="padding: 5px;">2 ♠</td> <td style="padding: 5px;">—</td> </tr> <tr> <td style="padding: 5px;">—</td> <td style="padding: 5px;">3 ♣</td> <td style="padding: 5px;">—</td> <td style="padding: 5px;">—</td> </tr> <tr> <td style="padding: 5px;">—</td> <td style="padding: 5px;"></td> <td style="padding: 5px;"></td> <td style="padding: 5px;"></td> </tr> </tbody> </table> <p style="text-align: right; font-size: small; margin-top: 5px;"> <i>Enchères</i> ★★☆☆ <i>Jeu de la carte</i> ★☆☆ </p>	Sud	Ouest	Nord	Est				1 ♥	1 ♠	—	2 ♠	—	—	3 ♣	—	—	—			
Sud	Ouest	Nord	Est																		
			1 ♥																		
1 ♠	—	2 ♠	—																		
—	3 ♣	—	—																		
—																					

Entame : ♠ **3**

Par : **Ouest** 3♣ -1

2♠ = Trois cartes, 8-10 DH. Un peu plus fort face à une intervention que face à une ouverture.

3♣ = Impossible de parler au premier tour (2♣ aurait montré au moins 11 HL).

En revanche, il ne faut pas laisser les adversaires jouer 2♠ avec cette belle couleur sixième. (D'autant qu'Est, qui n'a pas plus de deux Piques, sera rarement singleton dans la couleur.) Sans distribution particulière (critère primordial), le camp Nord-Sud ne surenchérit pas.

Vous n'aurez pas la possibilité de couper un Pique (si vous prenez l'entame, pour en rejouer, la défense donnera deux tours d'atout)... Prenez immédiatement de l'As (pour éviter le retour Carreau) et jouez le Roi de Cœur, la Dame affranchie vous permettra, de retour au mort par l'As de Carreau, de défausser une perdante et de totaliser huit levées. Moins un, 100 pour Nord-Sud.

Atout Pique, huit levées pour Sud (au moins), 110 pour Nord-Sud. Une différence en Tournoi par Paires.

<p>♠ AR ♥ AV4 ♦ 853 ♣ V10962</p> <p>♠ D652 ♥ 10873 ♦ R2 ♣ D73</p>	<p>♠ V10984 ♥ 952 ♦ A76 ♣ R4</p> <p>11</p>	Sud	Ouest	Nord	Est
		1 ♦	—	3 SA	—
<p>Entame : ♠ Valet</p> <p>Par : Nord 3SA =</p>		<p>Enchères ★☆☆ Jeu de la carte ★★★</p>			

3SA = Régulier, 12-15 H, au moins un arrêt dans chacune des autres couleurs, sans majeure. Nettement plus judicieux que 2♣ avec cette couleur médiocre et ce jeu régulier.

Vous avez cinq levées dans les majeures et les deux mineures peuvent procurer des levées. Il est tentant d'affranchir les Carreaux (avec toutes les cartes de la Dame jusqu'au 8, il suffit de faire tomber l'As et le Roi), pour trois levées, qui feraient neuf. Mais il y a un énorme hic...

Vous rendre deux fois la main, or vous ne tenez plus qu'une fois les Piques ! La première, les adversaires les affranchiront, la seconde, ils les encaisseront (au moins trois), pour au moins une levée de chute... Il faut jouer sur les Trèfles ! Le meilleur maniement consiste en la double impasse : petit pour le 8 puis, de nouveau en main, le Valet laissé filer. Il faut le partage 3-2 (68% des cas) et au moins un honneur en Est (75% des cas) ou un honneur sec en Est.

Environ 60% de chances, c'est nettement mieux que 0% (!), en jouant sur les Carreaux.

<p>♠ D1098 ♥ 3 ♦ 653 ♣ V9872</p> <p>♠ AR743 ♥ D87 ♦ AV2 ♣ 54</p>	<p>♠ 62 ♥ ARV109 ♦ RD4 ♣ AR3</p> <p>12</p>	Sud	Ouest	Nord	Est
			1 ♠	—	2 ♥
<p>Entame : ♦ 10</p> <p>Par : Est 7♥ =</p>		<p>Enchères ★★★ Jeu de la carte ★☆☆</p>			

2♥ = Au moins cinq cartes, au moins 11 HL.

3♥ = Le fit, bonne main (ouverture non minimum).

4SA = Blackwood, atout Cœur. La voie de la simplicité !

(Même sans le contrôle Pique, il serait surprenant qu'Ouest ne l'ait pas.)

5♠ = Deux clés, avec la Dame d'atout.

6♦ = Un Roi.

Est connaît, chez son partenaire, As-Roi de Pique, la Dame de Cœur et l'As de Carreau, ce qui lui permet de compter douze levées (deux Piques, cinq Cœurs, trois Carreaux et deux Trèfles).

Sachant que ce dernier n'a pas plus de cinq cartes en mineures (il a cinq Piques et trois Cœurs), une treizième levée sera possible par une coupe (avant d'ôter les atouts), puisqu'Est possède six cartes en mineure, d'où la conclusion au grand chelem. Félicitations si vous l'avez déclaré !

♠ RV1062
 ♥ 83
 ♦ 1082
 ♣ D63
 ♠ 93
 ♥ 10962
 ♦ 954
 ♣ ARV8

♠ A85
 ♥ V74
 ♦ ARV7
 ♣ 542

13

♠ D74
 ♥ ARD5
 ♦ D63
 ♣ 1097

Entame : ♣ As

Par : Nord 2 ♠ -2

Sud	Ouest	Nord	Est
		—	—
1 ♣	—	1 ♠	—
1 SA	—	2 ♠	—
—	—		

Enchères ★☆☆ Jeu de la carte ★★☆☆

1SA = Régulier, 12-14 H, sans quatre cartes à Pique.

2♠ = Au moins cinq cartes, maximum 10 H. Pour jouer ce contrat.

Sur l'As de Trèfle, Ouest fournit le 2, un refus de la couleur (ni la Dame, ni doubleton). Cherchant à donner la main à Ouest, Est contre-attaque Carreau (la vue du mort est édifiante...), Ouest prend du Valet (sauf si la Dame du mort est jouée, il prend du Roi) et rejoue Trèfle.

Est encaisse deux levées dans la couleur et rejoue Carreau, Ouest fait deux levées dans la couleur (pauvre Nord, obligé de fournir à chaque fois...) et l'As de Pique. Moins deux.

Mais si Est joue As-Roi de Trèfle et Trèfle, Nord prend et, avant de jouer atout (pour ne pas laisser les adversaires prendre la main et jouer Carreau), encaisse As-Roi-Dame de Cœur, défaussant un Carreau, n'en perdant plus que deux et l'As d'atout. Juste fait...

Arzon - Port Crouesty

Du 28 juin au 5 juillet



Résidence la Cigale

A partir de 1395 €

Demi-pension - bridge inclus

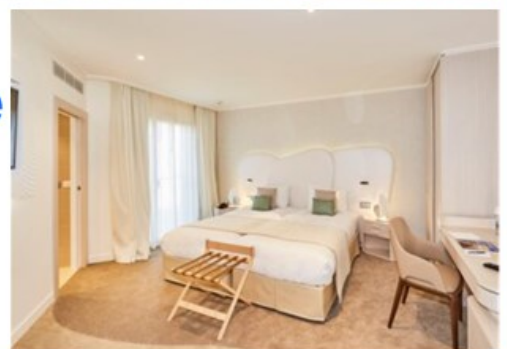

Incroyable Arctique



Du 18 au 28 juillet 2025



A bord du World Explorer 5*

A partir de **5495 €**
En pension complète, bridge inclus



<p>♠ DV108 ♥ 732 ♦ AD65 ♣ 104</p> <p>♠ 42 ♥ V1094 ♦ V973 ♣ 765</p> <p>♠ R65 ♥ AR86 ♦ 102 ♣ R983</p> <p>♠ A973 ♥ D5 ♦ R84 ♣ ADV2</p> <p>Entame : ♥ Valet Par : Sud 4♠ +1</p>	<p>♠ 14</p>			
	Sud	Ouest	Nord	Est
	1 SA	—	2 ♣	—
2 ♠	—	4 ♠	—	
—	—	—	—	
<p>Enchères ★★☆ Jeu de la carte ★★☆</p>				

1SA = Régulier, 16-18 H, un arrêt Trèfle au moins.

2♣ = Stayman. Quand l'ouverture adverse est une mineure, on l'oublie.

2♠ = Quatre Piques, sans quatre Cœurs.

Ouest préfère entamer sa séquence de trois cartes plutôt que dans la couleur d'ouverture de son partenaire (qui n'y a rien promis), Est prend du Roi, tire l'As et en rejoue, Sud coupe.

Connaissant les deux Rois noirs en Est (pour justifier son ouverture), Sud joue Carreau pour la Dame et enlève les atouts en faisant l'impasse. En main au troisième tour d'atout, il joue Carreau pour l'As et présente le 10 de Trèfle. Si Est couvre, il prend de l'As, encaisse la Dame et le Valet puis coupe le quatrième. Sinon, il rejoue un petit pour le Valet, tire l'As et coupe le dernier.

Excellent timing, onze levées !

<p>♠ ADV93 ♥ RD6 ♦ A2 ♣ D103</p> <p>♠ 7 ♥ A9542 ♦ V85 ♣ 8742</p> <p>♠ 542 ♥ 8 ♦ RD109743 ♣ A6</p> <p>♠ R1086 ♥ V1073 ♦ 6 ♣ RV95</p>	<table border="1"> <thead> <tr> <th>Sud</th> <th>Ouest</th> <th>Nord</th> <th>Est</th> </tr> </thead> <tbody> <tr> <td>—</td> <td>—</td> <td>1 ♠</td> <td>3 ♦</td> </tr> <tr> <td>3 ♠</td> <td>5 ♦</td> <td>X</td> <td>—</td> </tr> <tr> <td>—</td> <td>—</td> <td></td> <td></td> </tr> </tbody> </table>				Sud	Ouest	Nord	Est	—	—	1 ♠	3 ♦	3 ♠	5 ♦	X	—	—	—		
	Sud	Ouest	Nord	Est																
—	—	1 ♠	3 ♦																	
3 ♠	5 ♦	X	—																	
—	—																			
<p>Entame : ♠ 8</p> <p>Par : Est 5 ♦ x -2</p>	<p>Enchères ★★ ★ Jeu de la carte ★☆☆</p>																			

3♦ = Barrage, sept belles cartes.

3♠ = Un "gros" 2♠, 8-11 DH, souvent avec quatre atouts.

5♦ = Sacrifice, au nom de la vulnérabilité favorable.

Pas plus de trois levées en défense contre 4♠, au moins huit levées atout Carreau.

X = Punitif. Pas envie de jouer au palier de 5 avec cette main régulière.

Sud entame Pique, Nord prend et, pour limiter le nombre de coupes au mort, contre-attaque As de Carreau et Carreau. Comme prévu par Ouest, Est réalise six levées d'atout, une coupe Pique, l'As de Cœur et, ce n'était pas prévu, l'As de Trèfle. Moins deux, 300 pour Nord-Sud.

Bien jugé Ouest, le contrat de 4♠ gagnant sans difficulté, même avec la coupe Cœur en Est. Cette même coupe qui fait chuter le contrat de 5♠, bonne décision également de Nord.

<p>♠ V862 ♥ DV1095 ♦ V984 ♣ —</p> <p>♠ R74 ♥ AR ♦ R72 ♣ AR954</p> <p>♠ AD5 ♥ 643 ♦ AD3 ♣ D1076</p> <p>♠ 1093 ♥ 872 ♦ 1065 ♣ V832</p>	<table border="1"> <thead> <tr> <th>Sud</th> <th>Ouest</th> <th>Nord</th> <th>Est</th> </tr> </thead> <tbody> <tr> <td style="background-color: #e0ffe0;"></td> <td>2 SA</td> <td>—</td> <td>6 SA</td> </tr> <tr> <td>—</td> <td>—</td> <td>—</td> <td></td> </tr> </tbody> </table>				Sud	Ouest	Nord	Est		2 SA	—	6 SA	—	—	—	
	Sud	Ouest	Nord	Est												
	2 SA	—	6 SA													
—	—	—														
<p>Entame : ♥ Dame</p> <p>Par : Ouest 6SA +1</p>	<p>Enchères ★☆☆ Jeu de la carte ★★ ★</p>															

2SA = Régulier, 20-21 H.

6SA = Logique, avec 34-35 H dans la ligne.

(Il faut 33 H pour demander le petit chelem et 37 H pour demander le grand chelem.)

Trois Piques, deux Cœurs, trois Carreaux et trois Trèfles font onze levées.

Pour la douzième, vous ne disposez que des Trèfles mais vous la ferez nécessairement...

Partage 3-1 (50% des cas) ou 2-2 (40% des cas) ? Vous tirez As-Roi-Dame, les adversaires n'ont plus de cartes dans la couleur, vous faites deux levées de "longueur". Plus un.

Et dans le cas d'un partage 4-0 (10% des cas) ? Vous ferez toujours une quatrième levée dans la couleur, votre cinquième carte étant affranchie. Mais si vous êtes précautionneux, vous ferez toutes les levées. Comment ? En commençant par l'As, conservant un élément d'impasse dans chaque main (Roi-9 et Dame-10). Si tout le monde fournit, la couleur est répartie 3-1 ou 2-2.

Si un adversaire défausse, vous faites l'impasse au Valet de son partenaire, plus un également !

♠ R65
 ♥ R1095
 ♦ V1082
 ♣ 106
 ♠ A102
 ♥ 864
 ♦ 763
 ♣ AR94
 ♠ V7
 ♥ AV32
 ♦ AR5
 ♣ DV32

♠ D9843
 ♥ D7
 ♦ D94
 ♣ 875



Entame : ♠4
 Par : Est 3SA +1

Sud	Ouest	Nord	Est
		—	1 SA
—	3 SA	—	—
—			

Enchères ★☆☆ Jeu de la carte ★★☆☆

Un Pique, un Cœur, deux Carreaux et quatre Trèfles, vous avez huit levées certaines. Vous n'en ferez pas d'autre dans les mineures et êtes sans doute tenté par les Cœurs.

Vos chances existent, soit si le Roi et la Dame sont en Nord (vous jouez un petit vers le Valet, si Nord intercale un honneur, vous prenez de l'As et réitérez la manœuvre), ce qui fonctionnera dans 25% des cas, soit si la couleur est partagée 3-3, ce qui arrivera dans 36% des cas. (Si les deux conditions sont réunies, vous ferez même trois levées dans la couleur.)

Mais il y a mieux ! L'entame d'une petite carte, en "quatrième meilleure", promettant au moins un honneur, jouez un petit du mort. Si Nord fournit un petit, votre Valet est la neuvième levée. S'il prend d'un honneur, soit il rejoue la couleur, et vous faites l'As et le 10, soit il joue autre chose et vous ferez vous-même l'impasse contre Sud, assuré de trouver l'autre honneur en Sud.

Une ligne de jeu gagnante à 100% !

♠ DV108
 ♥ 962
 ♦ A5
 ♣ 9732
 ♠ R72
 ♥ ARD1084
 ♦ R3
 ♣ V5
 ♠ 96
 ♥ 73
 ♦ 87642
 ♣ ARD10

♠ A543
 ♥ V5
 ♦ DV109
 ♣ 864

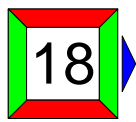

Entame : ♠ Dame
 Par : Ouest 4♥ =

Sud	Ouest	Nord	Est
		—	—
—	1♥	—	1 SA
—	3♥	—	4♥
—	—	—	—

Enchères ★☆☆ Jeu de la carte ★★☆☆

1SA = "Poubelle". 6-10 H, pas forcément régulier. Dénie trois Cœurs et quatre Piques.

3♥ = Six belles cartes, 16-18 HL.

L'entame de la Dame déniait le Roi, il est inutile, en main à l'As de Pique, de rejouer la couleur. Deux options s'offrent à vous, contre-attaquer atout, pour tenter d'empêcher Ouest de couper un Pique (parfois deux), ou Carreau (en espérant l'As en Nord). Dans le premier cas, il faut l'As de Cœur en Nord (sinon Ouest plonge de l'As, encaisse le Roi de Pique, coupe un Pique et défause des Carreaux sur les Trèfles) et au moins trois Piques en Ouest (sinon, pas de coupe à effectuer).

Ouest ayant annoncé des beaux Cœurs, il est plus probable qu'il ait l'As de Cœur que l'As de Carreau (s'il a les deux, il n'y a rien à faire...) et vous contre-attaquez de la Dame de Carreau.

L'As est en Nord, Ouest est limité à dix levées.

Si vous jouez autre chose, Ouest coupe un Pique, ôte les atouts et tire les Trèfles, plus deux !

♠ 864
 ♥ 53
 ♦ A6
 ♣ ADV872
 ♠ D73
 ♥ AR72
 ♦ D875
 ♣ R4
 19
 ♠ RV2
 ♥ D106
 ♦ V10943
 ♣ 63
 ♠ A1095
 ♥ V984
 ♦ R2
 ♣ 1095

Entame : ♦ Valet
 Par : Nord 3♣ =

Sud	Ouest	Nord	Est
—	1 ♦	2 ♣	2 ♦
X	—	3 ♣	—
—	—	—	—

Enchères ★★ ★ Jeu de la carte ★☆☆

2♣ = Six cartes, ou cinq très belles, 11-17 HL.

2♦ = Au moins cinq cartes, 6-10 DH.

X = D'appel, au moins 8 H. Façon économique de découvrir un éventuel fit 4-4 en majeure. (Il faudrait au moins cinq cartes pour nommer une majeure.)

3♣ = Pas de majeure quatrième, intervention minimum (au plus 12 H).

Le déclarant prend l'entame au mort et tente l'impasse Trèfle.

Elle réussit, il ne concède que deux Cœurs et deux Piques. Juste fait, 110 pour Nord-Sud.

Atout Carreau, Ouest concède un Pique, deux Carreaux et deux Trèfles (Nord n'entamant pas cette couleur, mais Pique, Sud prenant de l'As pour contre-attaquer Trèfle).

♠ V1076
 ♥ 643
 ♦ R2
 ♣ ARD6
 ♠ 3
 ♥ RDV10
 ♦ 108643
 ♣ 954
 20
 ♠ A52
 ♥ 985
 ♦ 97
 ♣ V10872
 ♠ RD984
 ♥ A72
 ♦ ADV5
 ♣ 3

Entame : ♥ Roi
 Par : Sud 6♠ =

Sud	Ouest	Nord	Est
	—	1 ♣	—
1 ♠	—	2 ♠	—
4 SA	—	5 ♦	—
6 ♠	—	—	—

Enchères ★★ ★ Jeu de la carte ★★☆☆

2♠ = Quatre cartes, 12-15 DH.

4SA = Blackwood, atout Pique. Inutile de tergiverser avec 20 DH et tous les contrôles.

5♦ = Une clé.

Ayant l'As d'atout à perdre, vous prenez l'entame et, surtout, ne jouez pas immédiatement atout, la défense, en main à l'As, encaisserait deux plis de Cœur, pour deux levées de chute...

Vous l'avez compris, il faut se débarrasser des Cœurs d'une main avant de jouer atout.

Ceux du mort, en jouant quatre tours de Carreau ? Avec sept cartes manquantes, un adversaire couperait le quatrième tour (ou avant) d'un petit atout... Ceux de la main, en jouant trois tours de Trèfle ? Il s'agit de votre seule option, en espérant que chaque adversaire ait au moins trois cartes dans la couleur (environ 80% de chances). Ensuite, vous jouez atout, c'est gagné !

<p>♠ A65 ♥ RV62 ♦ V653 ♣ 95</p> <p>♠ 74 ♥ D843 ♦ D84 ♣ 6432</p>	<p>♠ RDV1083 ♥ A9 ♦ A7 ♣ DV8</p>	<p>♠ 92 ♥ 1075 ♦ R1092 ♣ AR107</p>	<p>Sud Ouest Nord Est</p>												
			<table border="1"> <tr> <td colspan="2" style="background-color: #e0ffe0;"></td> <td>—</td> <td>2 ♣</td> </tr> <tr> <td>—</td> <td>2 ♦</td> <td>—</td> <td>2 ♠</td> </tr> <tr> <td>—</td> <td>—</td> <td>—</td> <td>—</td> </tr> </table>						—	2 ♣	—	2 ♦	—	2 ♠	—
		—	2 ♣												
—	2 ♦	—	2 ♠												
—	—	—	—												
<p>Entame : ♣ As Par : Est 2 ♠ -1</p>			<p>Enchères ★★☆☆ Jeu de la carte ★★☆☆</p>												

2♣ = Fort indéterminé. 2♦ = Relais. 2♠ = Six cartes, 19-23 HL.

Sur votre As de Trèfle, Nord fournit le 9 et le déclarant le 8, reconstituez la couleur. Avec quatre petites cartes au mort, sur l'entame d'un As dans un contrat à la couleur, le partenaire doit appeler (s'il détient la Dame ou un doubleton), avec une grosse carte, ou refuser.

Quand il fournit le 9 et qu'il manque le 5*, Nord est donc intéressé par la couleur, vous tirez le Roi et insistez dans la couleur (sans risque d'affranchir une levée au mort). Nord coupe et, pour ne pas "ouvrir" une couleur rouge, joue As de Pique et Pique (Carreau fonctionnerait également mais pas Cœur, le déclarant ferait deux levées dans la couleur). Bonne défense, moins un.

* Nord fournit le 9 avec 95 ou D95 (ou le 9 sec, bien sûr). Avec V95, il aurait fourni le 5. Avec DV9 ou DV95, il aurait fourni la Dame, montrant le Valet.

<p>♠ AR9763 ♥ D52 ♦ A4 ♣ AR</p> <p>♠ V2 ♥ R108 ♦ V8652 ♣ D104</p>	<p>♠ D10 ♥ V97 ♦ RD109 ♣ V976</p>	<p>♠ 854 ♥ A643 ♦ 73 ♣ 8532</p>	<p>Sud Ouest Nord Est</p>																
			<table border="1"> <tr> <td colspan="2" style="background-color: #e0ffe0;"></td> <td>—</td> <td>—</td> </tr> <tr> <td>—</td> <td>—</td> <td>2 ♣</td> <td>—</td> </tr> <tr> <td>2 ♦</td> <td>—</td> <td>2 ♠</td> <td>—</td> </tr> <tr> <td>4 ♠</td> <td>—</td> <td>—</td> <td>—</td> </tr> </table>						—	—	—	—	2 ♣	—	2 ♦	—	2 ♠	—	4 ♠
		—	—																
—	—	2 ♣	—																
2 ♦	—	2 ♠	—																
4 ♠	—	—	—																
<p>Entame : ♦ Roi Par : Nord 4 ♠ +1</p>			<p>Enchères ★★★☆☆ Jeu de la carte ★☆☆☆☆</p>																

2♣ = Fort indéterminé. 2♦ = Relais. 2♠ = Six cartes, 19-23 HL.

4♠ = Fit (souvent) neuvième, un As, un doubleton, cela fait 7 DH.

Vous prenez l'entame et tirez As-Roi de Pique, constatant avec plaisir le partage 2-2. Votre contrat est gagné (vous ne perdrez pas plus d'un Carreau et deux Cœurs) mais est-il possible de réaliser une onzième levée ? Oui, si le Roi de Cœur est en Ouest !

Jouez Cœur pour l'As du mort et Cœur. Si Ouest fournit son Roi, votre Dame est affranchie. S'il fournit un petit, jouez la Dame. Si le Roi est en Ouest, vous faites la levée. Si elle est prise du Roi par Est, vous n'avez rien perdu...

<p>♠ V102 ♥ V1043 ♦ 62 ♣ 9852</p> <p>♠ 854 ♥ R5 ♦ RV1095 ♣ AD6</p> <p>♠ 73 ♥ AD96 ♦ AD873 ♣ R4</p> <p>♠ ARD96 ♥ 872 ♦ 4 ♣ V1073</p>	<div style="border: 2px solid red; padding: 5px; display: inline-block; margin: 0 auto;">23</div>																										
	<table border="1"> <thead> <tr> <th>Sud</th> <th>Ouest</th> <th>Nord</th> <th>Est</th> </tr> </thead> <tbody> <tr> <td>—</td> <td>1 ♦</td> <td>—</td> <td>1 ♥</td> </tr> <tr> <td>1 ♠</td> <td>—</td> <td>—</td> <td>2 ♠</td> </tr> <tr> <td>—</td> <td>3 ♦</td> <td>—</td> <td>4 ♦</td> </tr> <tr> <td>—</td> <td>4 ♥</td> <td>—</td> <td>5 ♣</td> </tr> <tr> <td>—</td> <td>5 ♦</td> <td>—</td> <td>—</td> </tr> </tbody> </table>	Sud	Ouest	Nord	Est	—	1 ♦	—	1 ♥	1 ♠	—	—	2 ♠	—	3 ♦	—	4 ♦	—	4 ♥	—	5 ♣	—	5 ♦	—	—	<i>Enchères</i> ★★ ★ <i>Jeu de la carte</i> ★☆☆	
Sud	Ouest	Nord	Est																								
—	1 ♦	—	1 ♥																								
1 ♠	—	—	2 ♠																								
—	3 ♦	—	4 ♦																								
—	4 ♥	—	5 ♣																								
—	5 ♦	—	—																								

Entame : ♠ Valet

Par : Ouest 5♦ =

Passé, en Ouest = Rien à dire de particulier.

2♠ = Main forte, sans cinq Cœurs. Demande d'arrêt Pique en priorité.

3♦ = Pas d'arrêt Pique, pas trois cartes à Cœur, souvent cinq cartes à Carreau.

4♦ = Le fit, ambition de chelem.

4♥ = Contrôle.

5♣ = Contrôle, sans celui des Piques. (On le nommerait ou on dirait 4SA, Blackwood.)

5♦ = Pas de contrôle Pique.

La défense encaisse deux levées de Pique et vous réalisez aisément les onze suivantes.
"600 dans la bonne colonne."

Au contrat de 3SA, vous auriez perdu les cinq premières levées...

<p>♠ ADV5 ♥ AD43 ♦ V62 ♣ D5</p> <p>♠ 84 ♥ R1097 ♦ R87 ♣ ARV10</p> <p>♠ 963 ♥ V8 ♦ A1093 ♣ 8762</p> <p>♠ R1072 ♥ 652 ♦ D54 ♣ 943</p>	<div style="border: 2px solid green; padding: 5px; display: inline-block; margin: 0 auto;">24</div>														
	<table border="1"> <thead> <tr> <th>Sud</th> <th>Ouest</th> <th>Nord</th> <th>Est</th> </tr> </thead> <tbody> <tr> <td style="background-color: #e0ffe0;"> </td> <td>1 ♣</td> <td>X</td> <td>—</td> </tr> <tr> <td>1 ♠</td> <td>—</td> <td>—</td> <td>—</td> </tr> </tbody> </table>	Sud	Ouest	Nord	Est		1 ♣	X	—	1 ♠	—	—	—	<i>Enchères</i> ★★ ☆ <i>Jeu de la carte</i> ★☆☆	
Sud	Ouest	Nord	Est												
	1 ♣	X	—												
1 ♠	—	—	—												

Entame : ♣ As

Par : Sud 1♠ =

X = D'appel. Court à Trèfle, au moins 12 H, un support pour les autres couleurs.

1♠ = Quelques Piques, 0-7 H.

(A partir de 8 H, on fait un saut, à partir de 11 H, on fait un cue-bid.)

Passé, en Nord = Malgré les 16 H, pas de manche possible, connaissant la faiblesse de Sud.

Vous coupez le troisième tour de Trèfle et jouez trois tours d'atout en finissant en main, afin de jouer Cœur pour la Dame. L'impasse réussit, vous avez vos sept levées, juste fait.

Il ne fallait pas s'aventurer trop haut !

Rq : quand vous jouerez Carreau, d'une main ou de l'autre, l'adversaire qui jouera en second ne devra pas fournir son honneur "dans le vide". S'il le fait, vous ferez une levée de plus...

♠ RD
 ♥ R1095
 ♦ 1098
 ♣ D1083

♠ 108762
 ♥ V86
 ♦ A52
 ♣ R7

♠ AV54
 ♥ D2
 ♦ DV6
 ♣ A542

♠ 93
 ♥ A743
 ♦ R743
 ♣ V96

Entame : ♦ 10
 Par : EO 2♠ +1



Sud	Ouest	Nord	Est
		—	1 ♣
—	1 ♠	—	2 ♠
—	—	—	

♠ 742
 ♥ 8753
 ♦ A5
 ♣ RD73

♠ V83
 ♥ DV10
 ♦ R972
 ♣ A102

♠ 106
 ♥ A964
 ♦ DV8
 ♣ V984

♠ ARD95
 ♥ R2
 ♦ 10643
 ♣ 65

Entame : ♥ Dame
 Par : NS 2♠ +1

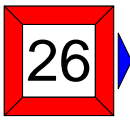

Sud	Ouest	Nord	Est
			—
1 ♠	—	2 ♠	—
—	—		

♠ RDV96
 ♥ D86
 ♦ A74
 ♣ A4

♠ A4
 ♥ AR732
 ♦ DV10
 ♣ 986

♠ 752
 ♥ 94
 ♦ R62
 ♣ V10732

♠ 1083
 ♥ V105
 ♦ 9853
 ♣ RD5

Entame : ♥ 9
 Par : NS 1♠ +1



Sud	Ouest	Nord	Est
—	1 ♥	1 ♠	—
—	—		

♠ 632
 ♥ ARD10
 ♦ D864
 ♣ V6

♠ RD7
 ♥ V932
 ♦ RV3
 ♣ 1052

♠ AV1095
 ♥ 764
 ♦ 5
 ♣ AR83

♠ 84
 ♥ 85
 ♦ A10972
 ♣ D974

Entame : ♦ As
 Par : EO 2♠ =

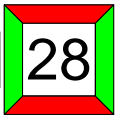

Sud	Ouest	Nord	Est
		1 ♦	1 ♠
2 ♦	2 ♠	—	—
—			

<p>♠ 1085 ♥ V842 ♦ R43 ♣ R102</p> <p>♠ 93 ♥ AD ♦ AD10765 ♣ V86</p> <p>29</p> <p>♠ R642 ♥ 9653 ♦ 98 ♣ A53</p> <p>♠ ADV7 ♥ R107 ♦ V2 ♣ D974</p>	Sud	Ouest	Nord	Est
			1 ♦	—
	1 ♠	—	2 ♦	—
	3 SA	—	—	—

Entame : ♥ 2
Par : NS 3SA +3

<p>♠ AV ♥ 9872 ♦ A753 ♣ R86</p> <p>♠ 1097 ♥ RDV10 ♦ D96 ♣ V93</p> <p>30</p> <p>♠ D642 ♥ 63 ♦ RV102 ♣ D54</p> <p>♠ R853 ♥ A54 ♦ 84 ♣ A1072</p>	Sud	Ouest	Nord	Est
				—
	—	1 ♦	—	1 ♠
	—	1 SA	—	—
	—			

Entame : ♥ Roi
Par : EO 1SA =



Circuit au Sri Lanka



28 mars au 8 avril 2025

A partir de 2595 €

Pension complète – Bridge inclus
Excursions incluses
Vols au départ de Paris



BATTLE 13

49.95 €

LE NOUVEAU JEU DE SOCIÉTÉ
*Initiez vos enfants, petit-enfants ou amis
au bridge en jouant à **BATTLE 13***

<http://www.Bridgeplus.com>
euriell@bridgeplus.com - 02.41.37.04.74

