



les
Simultanés
du Roy René

Saison 2023 - 2024

Mercredi 27 septembre 2023
Après-midi - N° 16

**4^{ME} FESTIVAL
DES SIMULTANES**

JOUZ DES SIMULTANÉS DANS VOTRE CLUB
DU 4 AU 29 SEPTEMBRE 2023

Points d'expert doublés
Donnes commentées

Résultats : www.bridgeplus.com

Bridge Plus

**Des donnes commentées
Vos réactions
Des experts en « live »**

...

<p>♠ 9853 ♥ 8 ♦ R1042 ♣ V1073</p> <p>♠ AR ♥ ADV754 ♦ AD ♣ D52</p> <p>Entame : ♣ Valet Par : Ouest 6♥ +1</p>	<p>♠ 10762 ♥ R1032 ♦ 85 ♣ AR9</p> <p>1</p> <p>♠ DV4 ♥ 96 ♦ V9763 ♣ 864</p>	Sud	Ouest	Nord	Est
				—	—
		—	2 ♣	—	2 ♦
		—	2 ♥	—	3 ♥
		—	3 ♠	—	4 ♣
		—	4 SA	—	5 ♥
—	5 SA	—	6 ♦		
—	6 ♥	—	—		
Difficulté ★★☆☆					

- 3♥ = Le fit, espoir de chelem.
- 3♠, 4♣ = Contrôles.
- 5♥ = Deux clés, sans la Dame d'atout.
- 6♦ = Un Roi.

Avec douze levées de tête, votre contrat n'est pas en danger...

Mais vous devez, Tournoi par Paires oblige, essayer d'en trouver une treizième !

L'impasse Carreau est bien évidemment une option, mais elle peut attendre (le Roi, s'il est en Sud, ne changera pas de place en cours de jeu...). Prenez l'entame en main, donnez deux tours d'atout, puis tirez As-Roi de Pique. Quand le Valet tombe en Sud, le bon coup est proche...

Trèfle pour le mort et Pique coupé. Bingo, plus besoin de l'impasse Carreau !

<p>♠ D109 ♥ 72 ♦ A98 ♣ 109852</p> <p>♠ 32 ♥ 63 ♦ RDV1043 ♣ R43</p> <p>Entame : ♥ 7 Par : Ouest 3♦ =</p>	<p>♠ AV654 ♥ D1054 ♦ 65 ♣ AV</p> <p>2</p> <p>♠ R87 ♥ ARV98 ♦ 72 ♣ D76</p>	Sud	Ouest	Nord	Est
					1 ♠
		2 ♥	X	—	2 ♠
		—	3 ♦	—	—
		—			
		Difficulté ★★☆☆			

- 2♥ = Six cartes, ou cinq belles, 11-17 HL.
- X = D'appel. Avec ou sans fit.
- 3♦ = Six cartes, maximum 10 H. Non forcing.

Sud prend l'entame Cœur du 8 et renvoie atout, Nord prend de l'As et en rejoue.

Purgez le dernier atout et jouez Pique pour le Valet. Sud prend du Roi, tire le Roi de Cœur, puis rejoue Pique, le reste étant pire). Prenez de l'As et coupez un Pique.

Comme ils sont partagés 3-3, vous n'avez plus besoin de l'impasse à Trèfle. En effet, l'As de Trèfle permet d'accéder au mort, pour défausser sur les Piques.

♠ V84
♥ A5
♦ RV75
♣ A865

♠ A7
♥ RV10
♦ D1083
♣ RDV7



♠ RD10965
♥ D76
♦ 64
♣ 43

♠ 32
♥ 98432
♦ A92
♣ 1092

Sud	Ouest	Nord	Est
2 ♠	X	3 ♠	—
—	—	—	—

Difficulté ★★ ★

Entame : ♣ Roi

Par : Sud 3 ♠ =

2 ♠ = Barrage, six belles cartes.

X = Mieux que 2SA, avec l'As de Pique seulement second.

3 ♠ = Prolongation du barrage, au nom du fit neuvième.

Prenez l'entame pour ouvrir aussitôt la coupe à Cœur, en jouant As de Cœur et Cœur.

En main, Ouest encaisse un Trèfle puis joue As de Pique et Pique. Vous prenez en main, coupez votre dernier Cœur, coupez un Trèfle pour revenir en main et jouez Carreau. Ouest met un petit.

Fournissez-vous le Valet ou le Roi du mort ? Cherchez un indice, même un tout petit...

Ouest détient ♣RD(V)(x), ♥RVx et ♠Ax. Avec l'As de Carreau, soit au moins 17 H et un doubleton Pique, il aurait sans doute contré une deuxième fois... Passez le Valet !



Vous venez de jouer un

!! SIMULTANE DU ROY RENE !!

Pour le mettre en place

dans votre club

Contactez-nous :

02 41 37 04 74

simultanes@bridgeplus.com

Ile de Ré - le Richelieu 5*



Du 1er au 08 octobre 2023



Séjour à l'Ile de Ré

Hôtel «Le richelieu» 5*

A partir de **1395 €**

En demi-pension

Bridge inclus



♠ 652
 ♥ V63
 ♦ R972
 ♣ 943
 ♠ DV4
 ♥ AR85
 ♦ A543
 ♣ A5
 ♠ AR10983
 ♥ 10
 ♦ 6
 ♣ DV1072
 ♠ 7
 ♥ D9742
 ♦ DV108
 ♣ R86

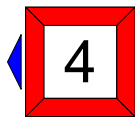

Entame : ♦ Dame

Par : Est 6♠ +1

Sud	Ouest	Nord	Est
	1 ♦	—	1 ♠
—	2 SA	—	3 ♠
—	4 ♣	—	4 SA
—	5 ♣	—	6 ♠
—	—	—	

Difficulté ★★☆☆

3♠ = Six belles cartes, espoir de chelem.

4♣ = Contrôle, atout Pique agréé.

As de Carreau, Pique pour l'As et Dame de Trèfle laissée filer.

Quand elle tient, As de Trèfle, Carreau coupé, Trèfle coupé puis, la couleur étant affranchie, Dame de Pique surprise du Roi, retrait du dernier atout et on montre son jeu. Plus un.

♠ AV6
 ♥ RDV
 ♦ D1063
 ♣ 1052
 ♠ 9873
 ♥ 964
 ♦ A42
 ♣ A74
 ♠ R105
 ♥ 7532
 ♦ RV7
 ♣ RV9
 ♠ D42
 ♥ A108
 ♦ 985
 ♣ D863

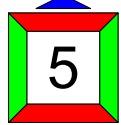

Entame : ♠ 8

Par : Sud 1SA -1

Sud	Ouest	Nord	Est
		1 ♦	—
1 SA	—	—	—
<i>Difficulté</i> ★★ ★			

1SA = "Poubelle". 6-10 H, sans majeure quatrième. Pas nécessairement régulier.

Ouest entame neutre, la deuxième meilleure dans sa couleur quatrième sans honneur.

Sud laisse venir vers sa Dame, Est prend du Roi et en rejoue. En main à la Dame, Sud joue Carreau pour le 10, Est prend du Valet et insiste à Pique, pour l'As du mort. Carreau encore, Ouest prend de l'As, encaisse son Pique affranchi et contre-attaque neutre, du 9 de Cœur, indiquant qu'il n'a pas d'intérêt pour la couleur. Le déclarant affranchi un Carreau et, en main au Roi, Est contre-attaque du Valet de Trèfle en "pas de porte", espérant l'As chez son partenaire.

Sud n'y peut rien, s'il met petit, le Valet fait la levée, puis la défense encaisse As-Roi. S'il couvre de la Dame, Ouest prend de l'As et en rejoue. Dans les deux cas, moins deux !

♠ 72
 ♥ DV2
 ♦ D1092
 ♣ R862
 ♠ 1053
 ♥ R109874
 ♦ 4
 ♣ AD3
 ♠ DV6
 ♥ A65
 ♦ AV65
 ♣ V54
 ♠ AR984
 ♥ 3
 ♦ R873
 ♣ 1097

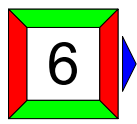

Entame : ♠ 7

Par : Ouest 2♥ +1

Sud	Ouest	Nord	Est
			1 ♦
1 ♠	X	1 SA	—
—	2 ♥	—	—
—			
<i>Difficulté</i> ★☆☆			

X = "Spoutnik". Au moins quatre Cœurs, au moins 7 H.

1SA = 8-12 H, sans fit Pique. Pas nécessairement d'arrêt dans les couleurs adverses.

2♥ = Au moins six cartes, non forçant.

Sud fait les deux premières levées à Pique et rejoue le 9, préférentiel Carreau, coupé en Nord. Celui-ci renvoie le 10 de Carreau, pour l'As du mort. Roi puis As de Cœur (ouf, Nord a coupé avec son argent), Trèfle pour la Dame et le Roi de Nord. Plus un.

♠ 1032
 ♥ 982
 ♦ AR87
 ♣ V82
 ♠ DV9
 ♥ DV103
 ♦ V1092
 ♣ 109
 ♠ 7
 ♥ 7
 ♦ D543
 ♣ ARD7643
 7
 ♠ AR8654
 ♥ AR654
 ♦ 6
 ♣ 5

Entame : ♣ As
 Par : Sud 4♠ =

Sud	Ouest	Nord	Est
1 ♠	4 ♣	—	—
4 ♥	—	4 ♠	—
—	—	—	—

Difficulté ★★☆☆

4♣ = Barrage, huit belles cartes. Une main 7-4 s'assimile à une couleur huitième.
 4♥ = Évident et sans alternative.
 4♠ = Préférence.
 Les Cœurs risquant d'être mal partagés, vous devez vous y intéresser avant de purger les atouts.
 Coupez le deuxième tour de Trèfle et tirez l'As de Pique et As-Roi de Cœur (si vous êtes coupé, vous ne donnerez que deux Cœurs et un Trèfle). Quand Ouest défause, rejouez Cœur pour Est. Celui-ci rejoue atout pour votre Roi. Coupez un Cœur puis tablez pour dix levées.

♠ 72
 ♥ D82
 ♦ V32
 ♣ RV975
 ♠ ARV98
 ♥ 6
 ♦ 8765
 ♣ 642
 ♠ D1043
 ♥ V75
 ♦ A109
 ♣ AD10
 8
 ♠ 65
 ♥ AR10943
 ♦ RD4
 ♣ 83

Entame : ♥ As
 Par : Est 3♠ =

Sud	Ouest	Nord	Est
	1 ♣	—	1 ♠
2 ♥	2 ♠	3 ♥	3 ♠
—	—	—	—

Difficulté ★☆☆☆

2♥ = Six cartes, rarement cinq, et une valeur d'ouverture.
 3♥, 3♠ = Compétitifs, au nom du fit neuvième.
 Comme souvent, en enchères compétitives, les Piques l'emportent...
 Est coupe le deuxième tour de Cœur, joue As de Pique, Pique pour la Dame, Cœur coupé, As de Carreau et Carreau. La défense peut encaisser deux levées dans la couleur mais devra ensuite "ouvrir" les Trèfles ou jouer "coupe et défause". Si Nord joue Trèfle, c'est facile, deux levées dans la couleur sont certaines. Si Sud en joue, passez le 10 du mort et Nord est "cuit".
 Le contrat de 3♥ gagne facilement (deux Piques, un Carreau et un Trèfle pour la défense).

Le conseil du mois

Septembre 2023

Dédoulez vos atouts ! (1)

1

♠	D1086
♥	6542
♦	4
♣	AD102



♠	ARV95
♥	1087
♦	AD108
♣	5

S	O	N	E
1♠	X	2SA	-
4♠	FIN		

4♠ par Sud, entame As de Cœur.
Ouest poursuit avec Roi, Dame et Valet.

Vous coupez et, si vous purgez les atouts (au mieux, en deux tours), vous ferez cinq atouts de la main, deux coupes au mort et deux As, c'est insuffisant...

Avec deux As face à deux singletons, qui plus est avec des atouts maîtres, vous pensez « double coupe ».

Cœur coupé, les deux As mineurs (l'ordre n'ayant pas d'importance ici, le nombre de coupes à effectuer étant le même dans chaque couleur), trois coupes de chaque main et un atout maître pour finir (même si la défense avait contre-attaqué atout, vous auriez donc gagné en jouant de façon identique).

Les mains cachées :

Ouest	
♠	42
♥	ARDV
♦	R96
♣	8643

Est	
♠	73
♥	93
♦	V7532
♣	RV97

2

♠	AD97
♥	AR64
♦	D853
♣	5



♠	RV108
♥	872
♦	6
♣	A9742

S	O	N	E
		1♦	-
1♠	-	3♠	-
4♠	FIN		

4♠ par Sud, entame Dame de Cœur.

Même principe, sauf qu'il n'y a pas l'As en face du singleton Carreau...
Aucune importance, à condition « d'ouvrir » la coupe, autrement dit de jouer Carreau pour pouvoir ensuite couper, le mieux étant bien sûr de le faire immédiatement.
As de Cœur et Carreau, la défense prend et joue atout (quand le déclarant n'en joue pas, il est souvent bon de le faire), meilleur flanc, pris dans n'importe quelle main, tous les atouts étant maîtres. Roi de Cœur, As de Trèfle (pour commencer par couper les Trèfles, couleur où il y a le plus de coupes à effectuer même si, ici, cela n'a pas d'importance puisque l'on ne pourra pas tous les couper, sauf si la défense n'a pas joué atout) puis trois coupes Trèfle alternées avec trois coupes Carreau.

Deux Cœurs, un Trèfle, un atout et six coupes : dix levées, le compte est bon.
Mais si vous avez purgé les atouts (quatre tours ici), sept levées seulement...

Les mains cachées :



Ouest	
♠	6
♥	DV109
♦	1074
♣	RV1083

Est	
♠	5432
♥	53
♦	ARV92
♣	D6



La boutique :

<http://www.bridgeplus.com>

<p>♠ A ♥ 765 ♦ RD4 ♣ AR10973</p> <p>♠ RDV9 ♥ A432 ♦ 82 ♣ 642</p> <p>♠ 1075 ♥ 1098 ♦ AV73 ♣ D85</p> <p>♠ 86432 ♥ RDV ♦ 10965 ♣ V</p>			♠ 1075	♥ 1098	♦ AV73	♣ D85
			♠ 1075	♥ 1098	♦ AV73	♣ D85
<p>Entame : ♥ 10</p> <p>Par : Nord 3♣ =</p>			♠ 86432	♥ RDV	♦ 10965	♣ V
			Difficulté ★★☆☆			

3♣ = Six belles cartes, main de deuxième zone.

Ouest prend l'entame de l'As et contre-attaque du Roi de Pique (rejouer Cœur est possible mais, si Nord n'a qu'une carte dans la couleur, Ouest vient d'offrir deux défausses). En main à l'As, ne disposant que de deux entrées au mort, doit décider quelle impasse choisir. Trèfle ou Carreau ?

Si l'As ou le Valet de Carreau sont en Ouest, il faudra faire deux fois l'impasse, quelle que soit la répartition de la couleur. Celle à Trèfle ne pourra être faite qu'une fois et ne sera utile que si la Dame est placée, au plus troisième. Il faut donc privilégier l'impasse Carreau.

As-Roi de Trèfle, parfois la Dame tombe, et Trèfle. En main, Est insiste à Pique, Nord coupe, joue Cœur pour le mort et Carreau pour sa Dame. Est prend et rejoue majeure (toujours neutre).

Au mort à Cœur, Nord laisse filer le 10 de Carreau. Le Valet est en Est, seulement neuf levées.

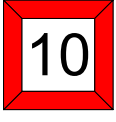
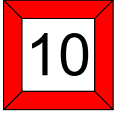
<p>♠ 4 ♥ A864 ♦ A1084 ♣ R1064</p> <p>♠ RV87 ♥ RD107 ♦ 3 ♣ AD83</p> <p>♠ D10932 ♥ V932 ♦ 2 ♣ V92</p> <p>♠ A65 ♥ 5 ♦ RDV9765 ♣ 75</p>			♠ D10932	♥ V932	♦ 2	♣ V92
			♠ D10932	♥ V932	♦ 2	♣ V92
<p>Entame : ♥ Roi</p> <p>Par : Sud 5♦ +1</p>			♠ A65	♥ 5	♦ RDV9765	♣ 75
			Difficulté ★☆☆☆			

3♦ = Barrage, sept belles cartes.

X = D'appel. Au moins 14 H, court à Carreau, un soutien pour les autres couleurs.

5♦ = Pour les gagner.

Passé, en Est = Un peu trop faible pour débarquer à 5♠, malgré les six cartes.

Passé, en Ouest = Malgré la belle distribution, il n'y a guère plus que prévu.

As de Pique, Pique coupé, Carreau pour le Valet et Trèfle vers le Roi. L'As est bien placé, ce n'est pas une surprise, Sud coupera son dernier Pique et totalisera douze levées.

Atout Pique, entame du singleton Cœur, retour du 8 (préférentiel Carreau) coupé, Carreau pour l'As et Cœur coupé. Plus l'As de Pique et le Roi de Trèfle, 5♠ X moins quatre, c'est trop cher !

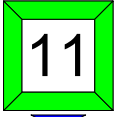
<p style="text-align: center;">♠ D10743 ♥ V86 ♦ 86 ♣ D84</p> <div style="display: flex; justify-content: space-around;"> <div style="text-align: center;"> <p>♠ A86 ♥ A7 ♦ D1097 ♣ A1076</p> </div> <div style="text-align: center;">  </div> <div style="text-align: center;"> <p>♠ V5 ♥ R954 ♦ AV5 ♣ R953</p> </div> </div> <p style="text-align: center;">♠ R92 ♥ D1032 ♦ R432 ♣ V2</p>	<table border="1" style="width: 100%; border-collapse: collapse; text-align: center;"> <thead> <tr> <th>Sud</th> <th>Ouest</th> <th>Nord</th> <th>Est</th> </tr> </thead> <tbody> <tr> <td>—</td> <td>1 ♦</td> <td>—</td> <td>1 ♥</td> </tr> <tr> <td>—</td> <td>1 SA</td> <td>—</td> <td>3 SA</td> </tr> <tr> <td>—</td> <td>—</td> <td>—</td> <td>—</td> </tr> </tbody> </table> <p style="text-align: right;"><i>Difficulté</i> ★★☆☆</p>	Sud	Ouest	Nord	Est	—	1 ♦	—	1 ♥	—	1 SA	—	3 SA	—	—	—	—
Sud	Ouest	Nord	Est														
—	1 ♦	—	1 ♥														
—	1 SA	—	3 SA														
—	—	—	—														
<p>Entame : ♠4</p> <p>Par : Ouest 3SA =</p>																	

Avec quatre Carreaux et quatre Trèfles, ouvrez d'1 ♦.

Avec trois Carreaux et trois Trèfles, ouvrez d'1 ♣.

C'est le principe de la "meilleure mineure".

Passez le Valet de Pique à tout hasard (parfois Nord détient Roi-Dame), laissez passer le Roi de Sud puis le tour suivant. tentez l'impasse Carreau, elle échoue, mais Sud n'a plus de Pique, ouf !

Prenez le retour en main et jouez Trèfle vers le 9, évitant Nord, l'adversaire dangereux. Prenez le retour et encaissez vos levées, neuf avec le bon partage des Trèfles.

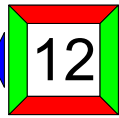
<p style="text-align: center;">♠ A2 ♥ A876 ♦ 9874 ♣ D83</p> <div style="display: flex; justify-content: space-around;"> <div style="text-align: center;"> <p>♠ RV1096 ♥ RDV10 ♦ 1062 ♣ A</p> </div> <div style="text-align: center;">  </div> <div style="text-align: center;"> <p>♠ D874 ♥ 54 ♦ AV3 ♣ V754</p> </div> </div> <p style="text-align: center;">♠ 53 ♥ 932 ♦ RD5 ♣ R10962</p>	<table border="1" style="width: 100%; border-collapse: collapse; text-align: center;"> <thead> <tr> <th>Sud</th> <th>Ouest</th> <th>Nord</th> <th>Est</th> <th>Sud</th> <th>Ouest</th> <th>Nord</th> <th>Est</th> </tr> </thead> <tbody> <tr> <td style="background-color: #e0ffe0;">—</td> <td>1 ♠</td> <td>—</td> <td>3 ♠</td> <td style="background-color: #e0ffe0;">—</td> <td>1 ♠</td> <td>—</td> <td>3 ♦</td> </tr> <tr> <td>—</td> <td>4 ♠</td> <td>—</td> <td>—</td> <td>—</td> <td>4 ♠</td> <td>—</td> <td>—</td> </tr> <tr> <td>—</td> <td>—</td> <td>—</td> <td>—</td> <td>—</td> <td>—</td> <td>—</td> <td>—</td> </tr> </tbody> </table> <p style="text-align: right;"><i>Difficulté</i> ★★☆☆</p>	Sud	Ouest	Nord	Est	Sud	Ouest	Nord	Est	—	1 ♠	—	3 ♠	—	1 ♠	—	3 ♦	—	4 ♠	—	—	—	4 ♠	—	—	—	—	—	—	—	—	—	—
Sud	Ouest	Nord	Est	Sud	Ouest	Nord	Est																										
—	1 ♠	—	3 ♠	—	1 ♠	—	3 ♦																										
—	4 ♠	—	—	—	4 ♠	—	—																										
—	—	—	—	—	—	—	—																										
<p>Entame : ♦8</p> <p>Ouest 4♠ =</p>																																	

3♠ = Quatre atouts, 11-12 DH. Ou l'enchère équivalente dans votre système.

L'entame du 8 de Carreau localise très vraisemblablement les deux honneurs manquants en Sud et vous avez donc quatre perdantes. Certes, vous pouvez affranchir les Cœurs sur lesquels vous défausseriez les Carreaux du mort, mais si vous commencez par purger les atouts, Nord pourrait prendre de l'As et renvoyer Carreau, vous faisant perdre une deuxième levée de Carreau avant que vous n'ayez pu affranchir vos Cœurs. Vous avez compris qu'il fallait, après avoir fourni un petit Carreau du mort et pris le retour Trèfle, vous attaquer aux Cœurs avant de jouer atout.

Nord prend et renvoie Carreau, mais vous plongez de l'As, revenez en main par la coupe d'un Trèfle et pouvez défausser le troisième Carreau du mort sur un Cœur maître.

A noter que le retour atout à la seconde levée bat le contrat, Nord prenant et rejouant Carreau.

<p>♠ 6 ♥ A ♦ AR10754 ♣ RDV65</p> <p>♠ RD109 ♥ 9832 ♦ V92 ♣ 102</p> <p>♠ AV82 ♥ RV10 ♦ D8 ♣ 9743</p> <p>♠ 7543 ♥ D7654 ♦ 63 ♣ A8</p>	<table border="1"> <thead> <tr> <th>Sud</th> <th>Ouest</th> <th>Nord</th> <th>Est</th> </tr> </thead> <tbody> <tr> <td></td> <td></td> <td>1 ♦</td> <td>—</td> </tr> <tr> <td>1 ♥</td> <td>—</td> <td>3 ♣</td> <td>—</td> </tr> <tr> <td>3 ♦</td> <td>—</td> <td>4 ♣</td> <td>—</td> </tr> <tr> <td>5 ♦</td> <td>—</td> <td>—</td> <td>—</td> </tr> </tbody> </table>				Sud	Ouest	Nord	Est			1 ♦	—	1 ♥	—	3 ♣	—	3 ♦	—	4 ♣	—	5 ♦	—	—	—
	Sud	Ouest	Nord	Est																				
		1 ♦	—																					
1 ♥	—	3 ♣	—																					
3 ♦	—	4 ♣	—																					
5 ♦	—	—	—																					
<p>Entame : ♠ As Par : Nord 5 ♦ =</p>	<p>Difficulté ★☆☆</p>																							

3 ♣ = Bicolore à saut, 19 HL et plus. Forcing manche.

3 ♦ = 3 ♥ montrerait six cartes.

4 ♣ = Une cinquième carte.

5 ♦ = Pour clore les débats au plus vite, montrant une main ultra-minimum.

Faute de mieux, Est entame de l'As de Pique et en rejoue.

Nord coupe, tire As-Roi de Carreau, constatant avec plaisir le partage 3-2, puis les Trèfles. Pas de mauvaise surprise (répartition 5-1 ou 6-0), onze levées faciles.

6 ♦ ? Il faut Dame-Valet secs à l'atout, moins de 5% de chances...

3SA ? A moins d'une faute de la défense, pas plus de huit levées.

<p>♠ R74 ♥ A742 ♦ AV64 ♣ A9</p> <p>♠ V983 ♥ DV109 ♦ 53 ♣ 542</p> <p>♠ 102 ♥ 853 ♦ R72 ♣ 108763</p> <p>♠ AD65 ♥ R6 ♦ D1098 ♣ RDV</p>	<table border="1"> <thead> <tr> <th>Sud</th> <th>Ouest</th> <th>Nord</th> <th>Est</th> </tr> </thead> <tbody> <tr> <td></td> <td></td> <td></td> <td>—</td> </tr> <tr> <td>1 SA</td> <td>—</td> <td>2 ♣</td> <td>—</td> </tr> <tr> <td>2 ♠</td> <td>—</td> <td>4 SA</td> <td>—</td> </tr> <tr> <td>6 SA</td> <td>—</td> <td>—</td> <td>—</td> </tr> </tbody> </table>				Sud	Ouest	Nord	Est				—	1 SA	—	2 ♣	—	2 ♠	—	4 SA	—	6 SA	—	—	—
	Sud	Ouest	Nord	Est																				
			—																					
1 SA	—	2 ♣	—																					
2 ♠	—	4 SA	—																					
6 SA	—	—	—																					
<p>Entame : ♥ Dame Par : Sud 6SA -1</p>	<p>Difficulté ★★★</p>																							

2 ♣ = Stayman.

2 ♠ = Quatre cartes à Pique, sans quatre cartes à Cœur.

4SA = Quantitatif, 16-17 H.

Prenez l'entame et faites l'impasse à Carreau qui échoue. Est rejoue Cœur et vous devez maintenant espérer que les Piques soient partagés... ou une erreur de la défense.

Sur le défilé des Carreaux et des Trèfles, Ouest ne doit surtout pas jeter un Pique puisqu'il sait, d'après les enchères, que le déclarant en possède quatre. Il défause donc ses Cœurs maîtres connaissant, d'après le compte donné à l'entame, le 8 chez son partenaire, ce qui empêche le 7 du mort de s'affranchir... à condition qu'Est n'ait pas rejoué cette carte lorsqu'il a renvoyé Cœur !

♠ RV109754

♥ RD5

♦ —

♣ AV8

♠ 2

♥ 10764

♦ R872

♣ D752

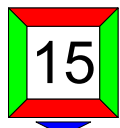

♠ A3

♥ V9

♦ DV10964

♣ 963

♠ D86

♥ A832

♦ A53

♣ R104

Entame : ♦ Dame

Par : Nord 6♠ =

Sud

Ouest

Nord

Est

1 ♣

—

1 ♠

—

1 SA

—

3 ♠

—

4 ♣

—

5 ♦

—

5 ♠

—

6 ♠

—

—

—

Difficulté ★★☆☆

3♠ = Six belles cartes, espoir de chelem.

4♣ = Contrôle, fit Pique agréé (avec un gros honneur).

5♦ = "Blackwood d'exclusion". Une convention à utiliser avec prudence...

5♠ = Une clé. Les réponses sont les mêmes, mais décalées.

Aucune difficulté au jeu de la carte.

Nord coupe l'entame et joue atout, jusqu'à faire tomber l'As, prend le retour, purge les atouts s'il en reste et défaussera, à un moment ou à un autre, son Trèfle perdant sur l'As de Carreau.

Félicitations si vous avez déclaré cet excellent chelem !

Gréoux les Bains - Hôtel Villa Borghèse 4*



Du 27 septembre au 4 octobre



Stage à Gréoux les bains

Hôtel « Villa Borghèse » 4*

Avec Jean-Gilles Hervé

A partir de 1050 €

En demi-pension





St Jean Cap Ferrat

Du 27 octobre au 3 novembre



St Jean Cap Ferrat

Hôtel «Delcloy» 3*

A partir de 995 €
En demi-pension
boissons incluses



<p>♠ V72 ♥ 98 ♦ ADV5 ♣ 8754</p> <p>♠ 853 ♥ 64 ♦ R986 ♣ DV63</p> <p>♠ 964 ♥ RDV103 ♦ 1072 ♣ R10</p> <p>Entame : ♥ Roi Par : Est 1SA -2</p>	<p>♠ ARD10 ♥ A752 ♦ 43 ♣ A92</p> <p>16</p>	Sud	Ouest	Nord	Est
			—	—	1 SA
		—	—	—	
		<i>Difficulté</i> ★★☆☆			

Le déclarant prend le deuxième Cœur et joue As de Trèfle et Trèfle.

Sud prend, encaisse ses Cœurs, Nord défausse en appelant Carreau, selon son système, puis Sud contre-attaque du 10 de Carreau, en carte forçante.

Au fait, qu'avez-vous défaussé du mort ? (De votre main, un petit Carreau.)
Si vous avez jeté un Carreau, le bon retour du 10 de la couleur va permettre à la défense d'en encaisser quatre, sauf si Nord en a défaussé, pour trois levées de chute...

Le 10 de Trèfle étant tombé, vous avez pu enlever deux Trèfles et un Pique (l'inverse), l'important étant de garder le Roi de Carreau quatrième et une communication vers votre main.
"Seulement" moins deux, mais cela fera une différence en Tournoi par Paires.

<p>♠ D 104 ♥ ARD64 ♦ V943 ♣ D</p> <p>♠ R863 ♥ 108 ♦ A52 ♣ RV109</p> <p>♠ V972 ♥ V975 ♦ 87 ♣ 752</p> <p>♠ A5 ♥ 32 ♦ RD106 ♣ A8643</p>	<table border="1"> <thead> <tr> <th>Sud</th> <th>Ouest</th> <th>Nord</th> <th>Est</th> </tr> </thead> <tbody> <tr> <td></td> <td></td> <td>1 ♥</td> <td>—</td> </tr> <tr> <td>2 ♣</td> <td>—</td> <td>2 ♦</td> <td>—</td> </tr> <tr> <td>3 ♦</td> <td>—</td> <td>3 SA</td> <td>—</td> </tr> <tr> <td>—</td> <td>—</td> <td></td> <td></td> </tr> </tbody> </table>				Sud	Ouest	Nord	Est			1 ♥	—	2 ♣	—	2 ♦	—	3 ♦	—	3 SA	—	—	—		
	Sud	Ouest	Nord	Est																				
		1 ♥	—																					
2 ♣	—	2 ♦	—																					
3 ♦	—	3 SA	—																					
—	—																							
<p>Entame : ♠ 2</p> <p>Par : Nord 3SA -1</p>	<p>Difficulté ★★ ★</p>																							

2 ♦ = Bicolore économique, 12-18 HL.

3 ♦ = Le fit, forcing de manche.

3SA = Un arrêt Pique au moins.

Le déclarant laisse venir l'entame vers sa Dame, vous prenez du Roi. Et maintenant ?

L'entame du 2 montrant quatre cartes, Nord possède donc la Dame troisième (sinon, il n'aurait pas d'arrêt dans la couleur et n'aurait pas dit 3SA). Il est facile, d'après les enchères et cette bonne déduction, de connaître sa distribution 3.5.4.1. Comment faire des levées, sachant qu'Est n'a pas plus de 2 H, dont probablement le Valet de Pique ? Des Trèfles, évidemment !

Vous contre-attaquez donc dans la couleur, du Roi pour écraser la (très probable) Dame sèche du déclarant qui, contraint d'affranchir les Carreaux, devra s'incliner. Brillant !

<p>♠ V1032 ♥ V1032 ♦ 532 ♣ V2</p> <p>♠ RD5 ♥ 754 ♦ 764 ♣ 10843</p> <p>♠ A764 ♥ AD86 ♦ AR ♣ AD7</p> <p>♠ 98 ♥ R9 ♦ DV1098 ♣ R965</p>	<table border="1"> <thead> <tr> <th>Sud</th> <th>Ouest</th> <th>Nord</th> <th>Est</th> </tr> </thead> <tbody> <tr> <td></td> <td></td> <td></td> <td>2 ♣</td> </tr> <tr> <td>—</td> <td>2 ♦</td> <td>—</td> <td>2 SA</td> </tr> <tr> <td>—</td> <td>3 SA</td> <td>—</td> <td>—</td> </tr> <tr> <td>—</td> <td></td> <td></td> <td></td> </tr> </tbody> </table>				Sud	Ouest	Nord	Est				2 ♣	—	2 ♦	—	2 SA	—	3 SA	—	—	—			
	Sud	Ouest	Nord	Est																				
			2 ♣																					
—	2 ♦	—	2 SA																					
—	3 SA	—	—																					
—																								
<p>Entame : ♦ Dame</p> <p>Par : Est 3SA =</p>	<p>Difficulté ★★ ★</p>																							

2 ♣ = Fort indéterminé.

2 ♦ = Relais.

2SA = 22-23 H, régulier.

Les Trèfles possédant de plus beaux intermédiaires que les Cœurs, c'est cette couleur que vous devez chercher à affranchir. Montez au mort à Pique et faites l'impasse au Roi de Trèfle.

Sud prend et continue Carreau, tirez l'As de Trèfle et, quand le Valet s'écrase en Nord, jouez Trèfle pour le et encaissez le 10, en défaussant un Cœur. Testez les Piques, en finissant au mort, et agissez en fonction de leur répartition. S'ils sont partagés 3-3, refusez l'impasse Cœur (vous avez eu assez de chance jusque là), en jouant pour l'As et encaissez le Pique maître. Plus un.

Si, comme ici, Nord en a quatre, jouez Carreau, mettant Sud en main. Il pourra encaisser ses Carreau affranchis mais devra ensuite jouer Cœur dans votre fourchette. Plus un également.

Si Sud avait séché son Roi de Cœur, sans hésitation, félicitez-le !

<p>♠ 54 ♥ RV65 ♦ V54 ♣ R873</p> <p>♠ RD983 ♥ A1074 ♦ D6 ♣ A2</p> <p>♠ V10762 ♥ D983 ♦ 98 ♣ 65</p> <p>19</p> <p>♠ A ♥ 2 ♦ AR10732 ♣ DV1094</p>	Sud	Ouest	Nord	Est
	1 ♦ 5 ♣	1 ♠ —	X —	3 ♠ —
<p>Entame : ♠ Roi Par : Sud 5 ♣ =</p>	<i>Difficulté</i> ★☆☆			

X = "Spoutnik". Au moins quatre Cœurs, au moins 7 H.

3 ♠ = Barrage. A vulnérabilité défavorable, sans singleton, c'est suffisant.

5 ♣ = 4 ♣ serait insuffisant avec une telle distribution.

Avec une perdante à Trèfle et une à Cœur inévitables, il ne faut pas perdre de Carreau.

Prenez l'entame et jouez atout, Ouest prend encaisse l'As de Cœur et rejoue Pique.

Purgez les atouts, tirez l'As de Carreau en coup de sonde, puis rejoignez le mort à l'atout pour présenter le Valet de Carreau. Faut-il faire l'impasse ou jouer les Carreaux 2-2 ?

Sans indication particulière, tirez en tête, le maniement normal. Juste fait.

<p>♠ D109 ♥ R98 ♦ ADV109 ♣ R10</p> <p>♠ AR43 ♥ A65 ♦ 763 ♣ 654</p> <p>♠ 765 ♥ DV1043 ♦ 842 ♣ 87</p> <p>20</p> <p>♠ V82 ♥ 72 ♦ R5 ♣ ADV932</p>	Sud	Ouest	Nord	Est
	3 SA	—	1 SA —	—
<p>Entame : ♥ Dame Par : Nord 3SA +1</p>	<i>Difficulté</i> ★★☆☆			

L'entame est évidente avec la main d'Est malgré son jeu faible.

Si Ouest prend la Dame de Cœur de l'As et en rejoue, Nord va amasser douze levées...

Mais s'il compte les points, Ouest s'apercevra que son partenaire n'a que Dame-Valet de Cœur. Il peut dès lors compter dix levées pour Nord (un Cœur, trois Carreaux - ADV - et six Trèfles), voire onze ou douze, si Nord possède quatre ou cinq Carreaux...

Inutile de prendre le moindre risque, Ouest encaisse As-Roi de Pique et s'empresse de demande à Nord combien il avait de Carreaux. Cinq ? Il ne fallait pas rejouer Cœur...

<p>♠ AD765 ♥ RV76 ♦ 65 ♣ A5</p> <p>♠ R92 ♥ 10 ♦ ARV1098 ♣ R97</p>	<p>♠ 43 ♥ A9854 ♦ D3 ♣ D643</p> <p>21</p>	<p>♠ V108 ♥ D32 ♦ 742 ♣ V1082</p>	Sud	Ouest	Nord	Est
					1 ♠	—
		—	X	—	2 ♥	
		—	3 ♦	—	3 ♠	
		—	3 SA	—	—	
		<i>Difficulté</i> ★★☆☆				

Entame : ♠ 6

Par : Ouest 3SA -1

X = En réveil, le Contre "toutes distributions" commence à 14 H.

2♥ = Quelques Cœurs, 0-11 H.

3♦ = Naturel, 14-18 H.

3♠ = Demande d'arrêt. Seulement 10 H, mais la Dame de Carreau est un joyau !

Entame du 6 de Pique, en quatrième meilleure, pour le 10 de Sud et le Roi du déclarant.

Celui-ci joue un petit Trèfle, ce n'est pas le moment de s'endormir en Nord ! Le Valet de Pique étant en Sud (sinon Ouest n'aurait pas pris du Roi), la couleur est maîtresse (sauf si Ouest en détient quatre mais, dans ce cas, il n'y a rien à faire). As de Trèfle, As-Dame de Pique (ouf, Sud fournit les deux fois) puis le 7 et le 5, une levée de chute. Bonne défense, si Nord laisse faire la Dame de Trèfle du mort, Ouest s'empresse de réclamer neuf levées...

<p>♠ AR954 ♥ D86 ♦ A6 ♣ 653</p>	<p>♠ V2 ♥ 432 ♦ V8432 ♣ 972</p> <p>22</p>	<p>♠ D1086 ♥ AR7 ♦ R5 ♣ AV104</p> <p>♠ 73 ♥ V1095 ♦ D1097 ♣ RD8</p>	Sud	Ouest	Nord	Est
					1 SA	3 ♠
		—	2 ♥	—	3 ♠	
		—	4 ♠	—	—	
		<i>Difficulté</i> ★★☆☆				

Entame : ♥ Valet

Par : Est 4♠ +2

3♠ = Quatre cartes, main maximum.

4♠ = Sans doute pas loin du chelem...

Mais avec seulement 29-30 H dans la ligne, sans singleton, il vaut mieux ne pas forcer...

C'est le 10 de Trèfle, associé au Valet, qui permet de jouer un très bon chelem (75%).

Malheureusement, il est indétectable à l'enchère, tout comme le Valet...

D'ailleurs, transformez le Valet de Trèfle en Valet de Cœur : vous voulez jouer le chelem ?

Flash visuel : long à l'atout des deux côtés = élimination - mise en main.

Plutôt que de tenter deux fois l'impasse à Trèfle, avec "seulement" 75% de chances de réussite, purgez les atouts, éliminez les rouges en finissant au mort et jouez Trèfle vers le 10. Sud prend, mais ne peut que rejouer la couleur dans la fourchette As-Valet ou "coupe et défausse".

<p>♠ AD32 ♥ V953 ♦ A982 ♣ 2</p> <p>♠ 85 ♥ ARD104 ♦ D4 ♣ R976</p>	<p>23</p>	<p>♠ V96 ♥ 6 ♦ R75 ♣ ADV1054</p>	Sud	Ouest	Nord	Est
			—	1 ♥	—	2 ♣
			—	3 ♣	—	3 ♦
			—	3 ♥	—	5 ♣
<p>Entame : ♠ 7</p> <p>Par : Est 5 ♣ -1</p>	<p>♠ R1074 ♥ 872 ♦ V1063 ♣ 83</p>		<p>Difficulté ★☆☆</p>			

- 3 ♣ = Quatre cartes, main positive. Forcing de manche.
- 3 ♦ = Force à Carreau, problème à Pique pour 3SA.
- 3 ♥ = Pas d'arrêt Pique, mais de beaux Cœurs.
- 5 ♣ = Il n'y a plus que cette manche qui puisse gagner...

En main à l'As de Pique, même si les enchères semblent montrer que son partenaire a le Roi de Pique, Nord doit tirer l'As de Carreau pour savoir, en fonction du signal de son partenaire, s'il doit continuer Carreau ou rejouer Pique. Sud refuse la couleur et Nord rejoue Pique. Moins un.

En agissant ainsi, il se prémunit contre d'éventuelles mauvaises enchères adverses...

Au contrat de 3SA, Sud entame Pique, une levée de chute.

<p>♠ V9852 ♥ A76 ♦ 4 ♣ 8632</p> <p>♠ A3 ♥ D54 ♦ A876 ♣ RD75</p>	<p>24</p>	<p>♠ RD4 ♥ 1032 ♦ RV932 ♣ A9</p>	Sud	Ouest	Nord	Est
			—	1 SA	—	3 SA
			—	—	—	
<p>Entame : ♠ 5</p> <p>Par : Ouest 3SA -1</p>	<p>♠ 1076 ♥ RV98 ♦ D105 ♣ V104</p>		<p>Difficulté ★★★</p>			

Les enchères seront simples et populaires.

Ouest prend de l'As et joue As de Carreau et Carreau pour le Valet, Nord ayant défaussé, ce qui laisse à ce dernier une carte de moins pour signaler (plutôt que Roi de Carreau et Carreau).

En main, Sud contre-attaque Cœur, du Valet, espérant capturer la Dame du déclarant et conservant une fourchette sur le 10 du mort (nécessité, l'As en Nord). Si Ouest couvre, Nord prend et en rejoue. Sinon, Sud rejoue un petit pour l'As de Nord, qui en rejoue. Moins un.

Plus malin, Ouest a pris l'entame au mort et joué Carreau pour l'As et Carreau pour le Valet. En main, la défense sera plus délicate pour Sud, qui ignore où se trouve l'As de Pique... Mais les adeptes de l'appel de "Smith" n'auront pas de problème, Nord refusant les Piques. La même défense sera alors mise en œuvre.

♠ AV65
♥ R65
♦ A106
♣ R65

♠ 92
♥ —
♦ RDV93
♣ V109842



♠ 3
♥ ADV1097432
♦ 82
♣ D

♠ RD10874
♥ 8
♦ 754
♣ A73

Entame : ♦ Roi

Par : Sud 4♠ =

Sud	Ouest	Nord	Est
		1 SA	4 ♥
4 ♠	—	—	—

Difficulté ★★★

4♥ = Barrage, huit belles cartes (au moins).

4♠ = Le contrat de manche le plus probable.

Le coup n'est pas sur table... mais tout n'est pas encore perdu !

Laissez passer l'entame Carreau, en espérant qu'Est ne soit pas singleton mais plutôt doubleton, pour couper les communications dans la couleur, prenez la continuation (ouf, Est fournit !) et purgez les atouts en finissant en main. Ouest paraissant être chicane à Cœur, vous connaissez la distribution d'Est : 1.9.2.1. Tirez le Roi puis l'As de Trèfle et laissez courir le 8 de Cœur.

Est prend mais doit vous offrir la dixième levée : coupe et défausse ou Cœur, offrant le Roi. (Vous coupez s'il joue l'As et allez au mort à l'atout pour défausser sur le Roi de Cœur.)



Vienne

Hôtel «Erzherzog Rainer» 4*

A partir de **2290 €**
Le bal du nouvel an inclus !
En demi-pension
boissons incluses



Réveillon à Toulouse

Du 28 décembre au 2 ou au 4 janvier



Toulouse

«Plaza Toulouse Capitole» 4*

A partir de **1050 €**

1/2 pension - Hyper centre
2 excursions



♠ R8
♥ AV965
♦ 8743
♣ 86

♠ 432
♥ 432
♦ D106
♣ A1032

♠ DV109
♥ 87
♦ RV92
♣ V75

♠ A765
♥ RD10
♦ A5
♣ RD94

26

Entame : ♥ 2

Par : Nord 4♥ +1

	Sud	Ouest	Nord	Est
				—
1	♣	—	♥	—
2	SA	—	♣	—
3	♦	—	♥	—
—	—	—	—	—
<i>Difficulté</i> ★★ ★				

2SA = 18-19 H, régulier, sans quatre Cœurs.

3♣ = "Check-back Stayman". Demande au partenaire de se décrire en majeures.

3♦ = Quatre Piques et trois Cœurs.

(Autres réponses : 3♥ = trois Cœurs, 3♠ = quatre Piques, 3SA = ni l'un, ni l'autre.)

Entame prise en main et Trèfle, Est ne plongeant pas, pour la Dame, As de Carreau et Carreau. La défense insiste à l'atout, pris en main, Carreau coupé, Pique pour le Roi, purge du dernier atout et Trèfle. Cette fois, Est plonge de l'As et... n'a plus de Carreau !

L'As de Pique permet d'aller au mort, pour défausser le dernier Carreau sur le Roi de Trèfle.

<p>♠ D10932 ♥ D82 ♦ 32 ♣ V102</p> <p>♠ A5 ♥ 9754 ♦ 984 ♣ ARD8</p> <p>♠ RV6 ♥ ARV106 ♦ 765 ♣ 65</p> <p>♠ 874 ♥ 3 ♦ ARDV10 ♣ 9743</p>																
	<table border="1"> <thead> <tr> <th>Sud</th> <th>Ouest</th> <th>Nord</th> <th>Est</th> </tr> </thead> <tbody> <tr> <td>—</td> <td>1 ♣</td> <td>—</td> <td>1 ♥</td> </tr> <tr> <td>2 ♦</td> <td>2 ♥</td> <td>—</td> <td>4 ♥</td> </tr> <tr> <td>—</td> <td>—</td> <td>—</td> <td>—</td> </tr> </tbody> </table>	Sud	Ouest	Nord	Est	—	1 ♣	—	1 ♥	2 ♦	2 ♥	—	4 ♥	—	—	—
Sud	Ouest	Nord	Est													
—	1 ♣	—	1 ♥													
2 ♦	2 ♥	—	4 ♥													
—	—	—	—													
<p>Entame : ♦ As</p> <p>Par : Est 4 ♥ =</p>	<i>Difficulté</i> ★★☆☆															

2 ♦ = Quinte flush ! Pour l'entame.

2 ♥ = Quatre atouts, 12-15 DH.

Sud fait les trois premières levées à Carreau et contre-attaque Trèfle.

Comment manier les atouts ? En tête, comme il convient de le faire lorsque l'on possède neuf cartes et qu'il ne manque que la Dame ? Ou différemment, suite à une indication ?

L'indication existe ! Sud, qui a 10 H à Carreau, a passé d'entrée, il n'a pas la Dame de Cœur. 9 de Cœur laissé filer, capturant la Dame de Nord, c'est gagné !

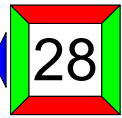
<p>♠ 72 ♥ D973 ♦ A983 ♣ 953</p> <p>♠ RD865 ♥ ARV ♦ 74 ♣ 642</p> <p>♠ A1093 ♥ 542 ♦ RV6 ♣ ARD</p> <p>♠ V4 ♥ 1086 ♦ D1052 ♣ V1087</p>																				
	<table border="1"> <thead> <tr> <th>Sud</th> <th>Ouest</th> <th>Nord</th> <th>Est</th> </tr> </thead> <tbody> <tr> <td style="background-color: #e0ffe0;">—</td> <td>1 ♠</td> <td>—</td> <td>2 ♣</td> </tr> <tr> <td>—</td> <td>2 ♠</td> <td>—</td> <td>3 ♠</td> </tr> <tr> <td>—</td> <td>4 ♠</td> <td>—</td> <td>—</td> </tr> <tr> <td>—</td> <td>—</td> <td>—</td> <td>—</td> </tr> </tbody> </table>	Sud	Ouest	Nord	Est	—	1 ♠	—	2 ♣	—	2 ♠	—	3 ♠	—	4 ♠	—	—	—	—	—
Sud	Ouest	Nord	Est																	
—	1 ♠	—	2 ♣																	
—	2 ♠	—	3 ♠																	
—	4 ♠	—	—																	
—	—	—	—																	
<p>Entame : ♠ 2</p> <p>Par : Ouest 4 ♠ +1</p>	<i>Difficulté</i> ★★☆☆																			

3 ♠ = Le fit, espoir de chelem (16 DH et plus).

4 ♠ = Main minimum.

Ouest purge les atouts adverses et joue Carreau pour le Valet et la Dame de Sud.

Ce dernier contre-attaque Cœur, bien sûr, Ouest prend et joue Carreau vers le Roi. L'As est en Nord, le Roi de Carreau permettra de défausser le Valet de Cœur.

A défaut, Ouest aurait tenté sa dernière chance, l'impasse à la Dame de Cœur.

<p>♠ V76542 ♥ 6 ♦ 743 ♣ AD2</p> <p>♠ 98 ♥ RD10985 ♦ 2 ♣ R1063</p> <p>♠ D10 ♥ 74 ♦ AV98 ♣ V8754</p> <p>♠ AR3 ♥ AV32 ♦ RD1065 ♣ 9</p>	<table border="1"> <thead> <tr> <th>Sud</th> <th>Ouest</th> <th>Nord</th> <th>Est</th> </tr> </thead> <tbody> <tr> <td colspan="2" style="background-color: #e0ffe0;"></td> <td>—</td> <td>—</td> </tr> <tr> <td>1 ♦</td> <td>2 ♥</td> <td>X</td> <td>—</td> </tr> <tr> <td>3 ♥</td> <td>—</td> <td>3 ♠</td> <td>—</td> </tr> <tr> <td>3 SA</td> <td>—</td> <td>4 ♠</td> <td>—</td> </tr> <tr> <td>—</td> <td>—</td> <td></td> <td></td> </tr> </tbody> </table>				Sud	Ouest	Nord	Est			—	—	1 ♦	2 ♥	X	—	3 ♥	—	3 ♠	—	3 SA	—	4 ♠	—	—	—		
	Sud	Ouest	Nord	Est																								
		—	—																									
1 ♦	2 ♥	X	—																									
3 ♥	—	3 ♠	—																									
3 SA	—	4 ♠	—																									
—	—																											
<p>Entame : ♥7</p> <p>Par : Nord 4♠ +2</p>	<p>Difficulté ★★☆☆</p>																											

Vous ne pouvez nommer vos Piques sur 2♥, vous promettiez 9-10 H. Il reste le Contre.

Sud est trop fort pour se contenter de 2SA. 3SA directement est envisageable, mais le cue-bid semble préférable en raison du semi-fit Pique et de la courte à Trèfle. De plus, sur 3SA, six cartes à Pique ne sont pas un argument suffisant pour dire 4♠, l'ouvreur pouvant être singleton.

As de Cœur, As-Roi de Pique (merci le partage 2-2), Cœur coupé et Carreau. Est fournit un petit, Cœur coupé et Carreau. Qu'Est plonge maintenant ou pas (dans ce cas, un troisième tour de Carreau le met en main), il n'a pas de bonne option. Il n'a plus de Cœur ni d'atout, Trèfle est dans la fourchette As-Dame (et coupe du troisième) et Carreau permet l'affranchissement de la longueur au mort, pour défausser un Trèfle, l'autre étant coupé. Plus deux !

<p>♠ 2 ♥ A9 ♦ V742 ♣ A98642</p> <p>♠ R76 ♥ 7432 ♦ AR9 ♣ DV7</p> <p>♠ A54 ♥ RDV1065 ♦ D6 ♣ 105</p> <p>♠ DV10983 ♥ 8 ♦ 10853 ♣ R3</p>	<table border="1"> <thead> <tr> <th>Sud</th> <th>Ouest</th> <th>Nord</th> <th>Est</th> </tr> </thead> <tbody> <tr> <td colspan="3" style="background-color: #e0ffe0;"></td> <td>1 ♥</td> </tr> <tr> <td>2 ♠</td> <td>X</td> <td>—</td> <td>3 ♥</td> </tr> <tr> <td>—</td> <td>4 ♥</td> <td>—</td> <td>—</td> </tr> <tr> <td>—</td> <td></td> <td></td> <td></td> </tr> </tbody> </table>				Sud	Ouest	Nord	Est				1 ♥	2 ♠	X	—	3 ♥	—	4 ♥	—	—	—			
	Sud	Ouest	Nord	Est																				
			1 ♥																					
2 ♠	X	—	3 ♥																					
—	4 ♥	—	—																					
—																								
<p>Entame : ♠ Dame</p> <p>Par : Est 4♥ -1</p>	<p>Difficulté ★★☆☆</p>																							

2♠ = Barrage, six belles cartes.

X = Trop de jeu pour soutenir à 4♥ directement.

Roi de Pique (pour éventuellement éviter de se le faire couper ultérieurement) et Cœur. Nord plonge de l'As, encaisse l'As de Trèfle, espérant un appel de Sud avec le Roi (il pourrait alors lui donner la main et recevoir une coupe Pique), le 3 n'étant pas la carte escomptée...

Que rejouer en Nord ? Faut-il abandonner ? Sûrement pas !

Le 3 de Trèfle ne ressemble pas à un appel, mais Sud avait-il le choix ? Peut être détient-il R3 ? Ou un singleton (peu probable, il l'aurait sans doute entamé) ? N'ayant pas d'alternative, Sud rejoue le 9 de Trèfle, préférentiel Pique. Bingo ! Sud prend et donne la coupe ! Moins un.

Sans cette belle défense, Est gagne sans problème, en défaussant un Pique sur un Carreau.

♠ 942
 ♥ D10732
 ♦ 865
 ♣ AR

♠ 10
 ♥ V98
 ♦ RV94
 ♣ V8732

♠ ARV876
 ♥ 5
 ♦ A103
 ♣ 1054



♠ D53
 ♥ AR64
 ♦ D72
 ♣ D96

Entame : ♠ As

Par : Nord 3♥ -2

Sud	Ouest	Nord	Est
1 ♣	—	1 ♥	1 ♠
2 ♥	—	—	2 ♠
—	—	3 ♥	—
—	—	—	—

Difficulté ★★☆☆

2♠ = Six cartes et une valeur d'ouverture. (Avec moins au intervient à au premier tour.)
 3♥ = Compétitif, au nom du fit neuvième.

Est entame l'As de Pique, Ouest fournit le 10, soit un doubleton, soit un singleton.

Suivent Roi et Valet de Pique (préférentiel Carreau), Ouest coupe et rejoue un petit Carreau, prometteur (indiquant son intérêt pour la couleur et non pour un autre tour de Pique, Est pourrait envisager une promotion d'atout). Est prend de l'As et en rejoue, deux levées de chute.

Il était normal de surenchérir, mais la défense a été redoutable et mérite son "Magic 200".

Atout Pique, huit levées pour Est.

♠ AR105
 ♥ 54
 ♦ 6
 ♣ ADV1094

♠ 6
 ♥ RD1087
 ♦ A83
 ♣ R652

♠ 72
 ♥ V932
 ♦ DV1097
 ♣ 83

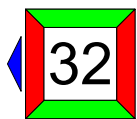

♠ DV9843
 ♥ A6
 ♦ R542
 ♣ 7

Entame : ♥ Roi

Par : Sud 4♠ +2

Sud	Ouest	Nord	Est
	1 ♥	2 ♣	2 ♥
2 ♠	—	4 ♠	—
—	—	—	—

Difficulté ★★☆☆

2♠ = Six cartes, ou cinq très belles, et un peu de jeu. Non forcing.

4♠ = Conclusion évidente.

As de Cœur et, le Roi de Trèfle étant très certainement chez l'ouvreur, Trèfle pour la Dame. Ouf, ça tient ! As de Trèfle, Trèfle coupé, Pique pour le 10, Trèfle coupé, Pique pour le Roi, deux Trèfles pour défausser un Cœur (en priorité) et un Carreau et Cœur coupé. Douze levées.

A noter que, sans indication, il serait meilleur de faire l'expasse Trèfle. Au moins, on défausse avec certitude la perdante Cœur...

♠ 54
 ♥ ARD9654
 ♦ V86
 ♣ 5

♠ —
 ♥ V10872
 ♦ R32
 ♣ D9872

♠ AR109762
 ♥ —
 ♦ D1054
 ♣ AV

♠ DV83
 ♥ 3
 ♦ A97
 ♣ R10643

33

Entame : ♥ 3
Par : EO 4♠ -1

Sud	Ouest	Nord	Est
		4 ♥	4 ♠
—	—	—	

♠ R10932
 ♥ 82
 ♦ D7
 ♣ V984

♠ 74
 ♥ RDV10973
 ♦ 2
 ♣ A102

♠ AD85
 ♥ 4
 ♦ RV1095
 ♣ D65

♠ V6
 ♥ A65
 ♦ A8643
 ♣ R73

34

Entame : ♣ 8
Par : EO 4♥ =

Sud	Ouest	Nord	Est
			1 ♦
—	1 ♥	—	1 ♠
—	4 ♥	—	—
—			

♠ 875
 ♥ RV76
 ♦ 654
 ♣ D96

♠ RDV109
 ♥ A54
 ♦ D73
 ♣ 53

♠ 6432
 ♥ D32
 ♦ R1082
 ♣ 42

♠ A
 ♥ 1098
 ♦ AV9
 ♣ ARV1087

35

Entame : ♠ Roi
Par : NS 3♣ +1

Sud	Ouest	Nord	Est
1 ♣	1 ♠	—	2 ♠
3 ♣	—	—	—

♠ ARV107
 ♥ AR
 ♦ 654
 ♣ A84

♠ 652
 ♥ D65
 ♦ ADV9
 ♣ RV6

♠ 983
 ♥ 10984
 ♦ R10
 ♣ D1092

♠ D4
 ♥ V732
 ♦ 8732
 ♣ 753

36

Entame : ♦ Roi
Par : NS 1♠ +1

Sud	Ouest	Nord	Est
		X	—
1 ♥	—	1 ♠	—
—	—		

♠ A973
 ♥ R105
 ♦ V3
 ♣ AD96

♠ R5
 ♥ 9643
 ♦ 1086
 ♣ 8742

37

♠ D1064
 ♥ DV
 ♦ AR54
 ♣ RV3

♠ V82
 ♥ A872
 ♦ D972
 ♣ 105

Entame : ♦ 2
Par : EO 1SA -1

Sud	Ouest	Nord	Est
		1 ♣	1 SA
—	—	—	

♠ RDV1076
 ♥ 3
 ♦ R87
 ♣ 1075

♠ A9843
 ♥ 72
 ♦ V6
 ♣ 9632

38

♠ 5
 ♥ ADV1098
 ♦ 542
 ♣ RV8

♠ 2
 ♥ R654
 ♦ AD1093
 ♣ AD4

Entame : ♥ 7
Par : NS 3♦ +2

Sud	Ouest	Nord	Est
			1 ♥
2 ♦	—	2 ♠	—
2 SA	—	3 ♦	—
—	—		

♠ R975
 ♥ D4
 ♦ A62
 ♣ 9765

♠ ADV10
 ♥ 92
 ♦ RV94
 ♣ R83

39

♠ 84
 ♥ R10873
 ♦ 85
 ♣ D1042

♠ 632
 ♥ AV65
 ♦ D1073
 ♣ AV

Entame : ♠ 8
Par : NS 1SA -2

Sud	Ouest	Nord	Est
1 ♦	1 ♠	1 SA	—
—	—		

♠ 65
 ♥ AV52
 ♦ A10872
 ♣ R7

♠ D7
 ♥ R984
 ♦ DV53
 ♣ 862

40

♠ A984
 ♥ D107
 ♦ R6
 ♣ AV53

♠ RV1032
 ♥ 63
 ♦ 94
 ♣ D1094

Entame : ♠ 6
Par : EO 1SA =

Sud	Ouest	Nord	Est
		1 ♦	X
1 ♠	1 SA	—	—
—			

La liste de nos articles présent dans notre boutique : www.bridgeplus.com

Désignation	PU	Désignation	PU
Le compte des mains T1 ; G. Quéran	15.50 €	Bien jouer en face du mort, R. Berthe	28.00 €
Le compte des mains T2 ; G. Quéran	15.50 €	Pas à pas T1 ; R. Berthe, N. Lebely	24.00 €
Le compte des mains T3 ; G. Quéran	15.50 €	Pas à pas T2 ; R. Berthe, N. Lebely	24.00 €
Le Flash Visuel ; G. Quéran	18.50 €	Pas à pas T3 ; R. Berthe, N. Lebely	24.00 €
Le Flash Visuel en déf. ; G. Quéran	20.00 €	Pas à pas T4 ; R. Berthe, N. Lebely	24.00 €
Jeu, paires et match ; G. Quéran	18.00 €	Pas à pas T5 ; R. Berthe, N. Lebely	24.00 €
Les Splinters ; JP. Balian	15.00 €	Pas à pas T6 ; R. Berthe, N. Lebely	24.00 €
Les Cue-Bids ; M. Kerlero	15.00 €	Pas à pas T7 ; R. Berthe, N. Lebely	24.00 €
Les probabilité au bridge ; A. Rouanet	15.00 €	4 boites à enchères à poser	42.00 €
Les deux modernes ; O. Beauvillain	15.50 €	4 boites à enchères pocket	40.00 €
Le deux majeur faible ; G. Quéran	15.50 €	Tapis	21.00 €
Les appels de préférence ; P. Toffier	15.00 €	Série de 8 étuis	31.00 €
Les enchères au bridge T1 ; M. Bessis	32.00 €	Jeu de cartes pour MAD	2.20 €
Les enchères au bridge T2 ; M. Bessis	28.00 €	Jeu de cartes	2.00 €
Les enchères au bridge T3 ; M. Bessis	30.00 €	Abonnement atout bridge numérique	40 €
Pack les enchères au bridge ; M. Bessis	90.00 €	Abonnement atout bridge numérique VIP	80 €
La logique de l'entame, A. Levy	32.00 €	Abonnement atout bridge VIP+	100 €
		Total de la commande	

Merci de joindre votre chèque de règlement.

Frais de port : 1 livre 3.95 € / 2 livres : 5.36 € pour les autres articles : nous consulter.

Adresse de livraison :

Nom : _____ Prénom : _____

Adresse : _____

CP : _____ Ville : _____

Bridge Plus

135 rue de la Chalouère - 49100 Angers tel : 02 41 37 04 74 email : bridgeplus@bridgeplus.com

<https://www.bridgeplus.com>