



*Ecole de bridge
du Roy René*

FÉVRIER 2025

Ecole de Bridge n°05

Bridge Plus

**Des donnes commentées
Vos réactions
Des experts en « live »
Le concours d'enchères**

...

Résultats :

www.bridgeplus.com

Bridge Plus - Euriell Quéran

135 rue de la Chalouère - 49100 Angers

Tel : 02.41.37.04.74

Email : simultanes@bridgeplus.com

La liste de nos articles présent dans notre boutique : www.bridgeplus.com

Désignation	PU	Désignation	PU
Le compte des mains T1 ; G. Quéran	15.50 €	Jeu : BATTLE 13 NOUVEAU	44.95 €
Le compte des mains T2 ; G. Quéran	15.50 €	Pas à pas T1 ; R. Berthe, N. Lebely	28.00 €
Le compte des mains T3 ; G. Quéran	15.50 €	Pas à pas T2 ; R. Berthe, N. Lebely	28.00 €
Le Flash Visuel ; G. Quéran	18.50 €	Pas à pas T3 ; R. Berthe, N. Lebely	28.00 €
Le Flash Visuel en déf. ; G. Quéran	20.00 €	Pas à pas T4 ; R. Berthe, N. Lebely	28.00 €
Jeu, paires et match ; G. Quéran	18.00 €	Pas à pas T5 ; R. Berthe, N. Lebely	28.00 €
Les Splinters ; JP. Balian	15.00 €	Pas à pas T6 ; R. Berthe, N. Lebely	28.00 €
Les Cue-Bids ; M. Kerlero	15.00 €	Pas à pas T7 ; R. Berthe, N. Lebely	28.00 €
Les probabilité au bridge ; A. Rouanet	15.00 €	4 boites à enchères à poser	42.00 €
Les appels de préférence ; P. Toffier	15.00 €	4 boites à enchères pocket	40.00 €
Les coups d'anthologie ; P. Toffier	15.00 €	Tapis	21.00 €
Le SEF 2024	14.00 €	Série de 8 étuis	31.00 €
Bridgez !	32.00 €	Jeu de cartes pour MAD	2.20 €
Bridge Français 1er niveau	32.00 €	Jeu de cartes	2.00 €
Bridge Français Perf. Jeu de la carte	32.00 €	Abonnement atout bridge numérique	40 €
Bridge Français Perf les enchères	32.00 €	Abonnement atout bridge numérique VIP	80 €
La logique de l'entame, A. Levy	34.00 €	Abonnement atout bridge VIP+	100 €
		Total de la commande	

Merci de joindre votre chèque de règlement.

Frais de port : 1 livre 4.36 € / 2 livres : 6.51 € pour les autres articles : nous consulter.

Adresse de livraison :

Nom : _____ Prénom : _____

Adresse : _____

CP : _____ Ville : _____

Bridge Plus

135 rue de la Chalouère - 49100 Angers tel : 02 41 37 04 74 email : bridgeplus@bridgeplus.com

<https://www.bridgeplus.com>

<p>♠ RV1065 ♥ A73 ♦ A64 ♣ 32</p> <p>♠ AD8 ♥ 952 ♦ V9 ♣ R10974</p>	<p>♠ 943 ♥ V1086 ♦ D1075 ♣ A8</p>	Sud	Ouest	Nord	Est
				1 ♠	—
		2 ♣	—	2 ♠	—
		2 SA	—	—	—
<p>Entame : ♣ 10</p> <p>Par : Sud 2SA =</p>		<p>Enchères ★☆☆ Jeu de la carte ★☆☆</p>			

2SA = Régulier, 11 H, arrêts Cœur et Carreau. Dénie le fit Pique.

Votre partenaire prend l'entame et rejoue le 8, Sud fournissant le 5 puis le Valet. Vous prenez du Roi et, Sud n'ayant plus que Dame-5 (ou la Dame sèche*), n'omettez pas de rejouer le 9, pour affranchir votre couleur, que vous encaisserez, en main à l'As de Pique. Sud est limité à huit levées, mais il en fera dix si vous avez rejoué le 4 de Trèfle...

Conseil : soyez attentif aux cartes jouées, surtout dans la couleur que vous souhaitez affranchir.

* Dans ce cas, peu importe la carte que vous rejouez. Mais autant sélectionner celle qui, comme ici, couvre tous les cas.

<p>♠ 542 ♥ 762 ♦ D10 ♣ V9862</p> <p>♠ R87 ♥ AD43 ♦ 97642 ♣ 5</p>	<p>♠ ADV1096 ♥ R5 ♦ A3 ♣ AD4</p>	Sud	Ouest	Nord	Est
					2 ♣
		—	2 ♦	—	2 ♠
		—	3 ♠	—	4 ♣
		—	4 ♥	—	4 SA
		—	5 ♥	—	5 SA
		—	6 ♣	—	6 ♠
		—	—	—	—
<p>Entame : ♥ Valet</p> <p>Par : Est 6♠ +1</p>		<p>Enchères ★★★ Jeu de la carte ★★★☆☆</p>			

2♣ = Fort indéterminé. 2♦ = Relais. 2♠ = Six cartes, ou cinq très belles, 19-23 HL.

3♠ = Le fit, ambition de chelem.

4♣, 4♥ = Contrôle, 4♥ déniait celui des Carreaux.

5♥ = Deux clés, sans la Dame d'atout.

5SA = Blackwood aux Rois, indiquant que le camp possède toutes les clés et la Dame d'atout.

Ouest n'ayant pas limité sa main, il faut lui indiquer qu'un grand chelem est possible.

6♣ = Zéro Roi. Celui de Pique a déjà été montré (il s'agit de la cinquième clé).

L'impasse Trèfle est inutile, à condition de ne pas se précipiter sur les atouts !
Roi de Cœur, As de Trèfle, Trèfle coupé, atout pour la main, Trèfle coupé, Carreau pour l'As, tous les atouts puis As-Dame de Cœur, défaussant le Carreau perdant. Plus un.

♠ 72
 ♥ V1093
 ♦ V109
 ♣ DV94
 ♠ ADV1083
 ♥ 764
 ♦ AD
 ♣ 52
 3
 ♠ R95
 ♥ R85
 ♦ R86432
 ♣ 8
 ♠ 64
 ♥ AD2
 ♦ 75
 ♣ AR10763

Entame : ♣ Dame

Par : Ouest 4♠ -1

Sud	Ouest	Nord	Est
1 ♣	1 ♠	—	2 ♣
—	4 ♠	—	—
—			

Enchères ★★☆☆ Jeu de la carte ★★☆☆

2♣ = Trois cartes à Pique (avec quatre, on dirait 3♣), au moins 11 DH.

4♠ = Avec le neuvième atout, la main vaut 16 DH.

Nord entame bien évidemment de la Dame de Trèfle, qui fait la levée, Sud fournissant le 10. Dans un contrat à l'atout, avec un singleton au mort, la carte fournie par le partenaire de l'entameur est préférentielle (ni compte, ni appel-refus). Le 10 étant une grosse carte, il indique un intérêt pour les Cœurs, la couleur la plus chère. Nord contre-attaque donc du Valet de Cœur et, quoi que fasse Ouest (le Roi ou un petit du mort), la défense fait trois levées dans la couleur. Bonne défense, moins un. Toute autre aurait "offert" le contrat...

Sans cette indication de Sud, Nord hésite encore entre Cœur et Carreau... (Dans le doute, il choisit Cœur, la couleur dont il voit le moins de cartes).



Hôtel
« Les Alpes d'Azur »

A partir de 995 €
 Demi pension – Bridge inclus





Circuit au Sri Lanka



28 mars au 8 avril 2025

A partir de **2595 €**

Pension complète – Bridge inclus
Excursions incluses
Vols au départ de Paris



<p> ♠ R52 ♥ A4 ♦ D643 ♣ AD74 ♠ DV107 ♥ 983 ♦ AR8 ♣ 1062 ♠ 96 ♥ D105 ♦ V1097 ♣ V953 ♠ A843 ♥ RV762 ♦ 52 ♣ R8 </p>	<div style="border: 2px solid red; padding: 5px; display: inline-block; font-size: 2em; font-weight: bold;">4</div>																						
	<table border="1"> <thead> <tr> <th>Sud</th> <th>Ouest</th> <th>Nord</th> <th>Est</th> </tr> </thead> <tbody> <tr> <td style="background-color: #e0ffe0;"></td> <td style="text-align: center;">—</td> <td style="text-align: center;">1 SA</td> <td style="text-align: center;">—</td> </tr> <tr> <td style="text-align: center;">2 ♣</td> <td style="text-align: center;">—</td> <td style="text-align: center;">2 ♦</td> <td style="text-align: center;">—</td> </tr> <tr> <td style="text-align: center;">3 ♠</td> <td style="text-align: center;">—</td> <td style="text-align: center;">3 SA</td> <td style="text-align: center;">—</td> </tr> <tr> <td style="text-align: center;">—</td> <td style="text-align: center;">—</td> <td></td> <td></td> </tr> </tbody> </table>	Sud	Ouest	Nord	Est		—	1 SA	—	2 ♣	—	2 ♦	—	3 ♠	—	3 SA	—	—	—			<p>Entame : ♦ Valet</p> <p>Par : Nord 3SA +2</p>	
Sud	Ouest	Nord	Est																				
	—	1 SA	—																				
2 ♣	—	2 ♦	—																				
3 ♠	—	3 SA	—																				
—	—																						
Enchères ★☆☆ Jeu de la carte ★☆☆																							

- 2♣ = Stayman, au moins 8 H. Prioritaire sur le Texas, quand on peut faire les deux.
- 2♦ = Pas de majeure quatrième.
- 3♠ = "Chassé-croisé". Cinq Cœurs et quatre Piques, forcing de manche.
- On nomme la majeure quatrième (celle où il n'y a pas de fit), pour faire jouer la main "forte".
- 3SA = Pas de fit Cœur.

L'entame du Valet déniait la Dame, Ouest sait qu'elle est en Nord et, même si elle ne peut pas être seconde (Nord, qui a cinq cartes majeures, aurait alors six Trèfles), prend du Roi, tire l'As et en rejoue, espérant une reprise de main chez son partenaire. En main, Nord tire l'As de Cœur et poursuit d'un petit pour le Valet, sans risque en cas d'échec, Ouest n'ayant plus de Carreau. Le Valet tient puis, sur le Roi, tout le monde fournit, plus deux.

<p>♠ ADV94 ♥ 8762 ♦ 5 ♣ AV7</p> <p>♠ 762 ♥ A1093 ♦ R10986 ♣ 2</p> <p>♠ 5 ♥ RDV4 ♦ ADV2 ♣ 9653</p> <p>♠ R1083 ♥ 5 ♦ 743 ♣ RD1084</p>			♠ 5 ♥ RDV4 ♦ ADV2 ♣ 9653	♠ 5 ♥ RDV4 ♦ ADV2 ♣ 9653																
	<p>Entame : ♥ Roi</p> <p>Par : Nord 4♠ +1</p>	<table border="1"> <thead> <tr> <th>Sud</th> <th>Ouest</th> <th>Nord</th> <th>Est</th> </tr> </thead> <tbody> <tr> <td colspan="2" style="background-color: #e0ffe0;"></td> <td>1 ♠</td> <td>X</td> </tr> <tr> <td>3 ♣</td> <td>3 ♥</td> <td>4 ♠</td> <td>—</td> </tr> <tr> <td>—</td> <td>—</td> <td></td> <td></td> </tr> </tbody> </table>		Sud	Ouest	Nord	Est			1 ♠	X	3 ♣	3 ♥	4 ♠	—	—	—			<p>Enchères ★★☆☆ Jeu de la carte ★☆☆</p>
Sud	Ouest	Nord	Est																	
		1 ♠	X																	
3 ♣	3 ♥	4 ♠	—																	
—	—																			

X = D'appel. Au moins 12 H, court* à Pique, un support** pour les autres couleurs.

(* Au plus deux cartes. ** Au moins trois cartes.)

3♣ = "Rencontre". Quatre Piques, cinq beaux Trèfles, au moins 11 DH.

3♥ = Compétitif, au nom du probable double fit.

4♠ = De beaux atouts, une courte à Carreau et un superbe complément Trèfle.

Dix levées potentielles, peu de chances d'en perdre quatre (Sud est court à Cœur).

Atout Pique, Nord perd les deux As rouges, 650 pour Nord-Sud.

Atout Cœur, pas plus de neuf levées à cause du partage 4-1 des atouts et du singleton Carreau.

Le - difficile - sacrifice au palier de 5 aurait été rentable (moins deux, 300 pour Nord-Sud).

Mais Nord aurait sans doute surenchérit à 5♠, le sacrifice à 6♥ étant alors impossible à faire...

<p>♠ 743 ♥ 1065 ♦ R54 ♣ RDV10</p> <p>♠ RD6 ♥ A3 ♦ D872 ♣ A742</p> <p>♠ V10985 ♥ R72 ♦ A3 ♣ 653</p> <p>♠ A2 ♥ DV984 ♦ V1096 ♣ 98</p>			♠ V10985 ♥ R72 ♦ A3 ♣ 653	♠ V10985 ♥ R72 ♦ A3 ♣ 653																								
	<p>Entame : ♣ Roi</p> <p>Par : Ouest 3♠ =</p>	<table border="1"> <thead> <tr> <th>Sud</th> <th>Ouest</th> <th>Nord</th> <th>Est</th> </tr> </thead> <tbody> <tr> <td colspan="2" style="background-color: #e0ffe0;"></td> <td></td> <td>—</td> </tr> <tr> <td>—</td> <td>1 SA</td> <td>—</td> <td>2 ♥</td> </tr> <tr> <td>—</td> <td>2 ♠</td> <td>—</td> <td>2 SA</td> </tr> <tr> <td>—</td> <td>3 ♠</td> <td>—</td> <td>—</td> </tr> <tr> <td>—</td> <td></td> <td></td> <td></td> </tr> </tbody> </table>		Sud	Ouest	Nord	Est				—	—	1 SA	—	2 ♥	—	2 ♠	—	2 SA	—	3 ♠	—	—	—				<p>Enchères ★☆☆ Jeu de la carte ★☆☆</p>
Sud	Ouest	Nord	Est																									
			—																									
—	1 SA	—	2 ♥																									
—	2 ♠	—	2 SA																									
—	3 ♠	—	—																									
—																												

2♥ = Texas Pique, au moins cinq cartes. Avec ou sans jeu.

2SA = 8(9) H, avec exactement cinq Piques. Proposition de manche, non forcing.

3♠ = Le fit, mais une main minimum. Maximum, on dirait 4♠.

Sans fit, on passe (minimum) ou on dit 3SA (maximum).

La main de base (celle qui a le plus d'atout) étant celle du mort, vous comptez cinq perdantes.

Quatre sont inéluctables, mais pas celle à Cœur, si vous n'ôtez pas immédiatement les atouts !

Prenez le second* tour de Trèfle, tirez l'As de Cœur, jouez Cœur pour le Roi, coupez un Cœur, jouez Carreau pour l'As et Carreau vers la Dame*. Nord prend, encaisse deux Trèfles et Sud fera ensuite l'As d'atout. Mais votre contrat est gagné grâce à cette "coupe de la main courte".

(* Permet de faire dix levées, avec les Trèfles répartis 4-2, sans reprise de main chez celui qui détient les Trèfles maîtres, autrement dit avec le Roi de Carreau et l'As de Pique en Sud.)

<p>♠ AR72 ♥ 4 ♦ RD65 ♣ RV83</p> <p>♠ 1065 ♥ ARD93 ♦ AV8 ♣ 54</p>	<p>♠ 983 ♥ V106 ♦ 109732 ♣ 92</p> <p>7</p> <p>♠ DV4 ♥ 8752 ♦ 4 ♣ AD1076</p>	Sud	Ouest	Nord	Est
		—	1 ♥	X	—
<p>Entame : ♥ As</p> <p>Par : Sud 5♣ =</p>		3♣	—	3♥	—
		3♠	—	5♣	—
		—	—	—	—
		Enchères ★★ ★ Jeu de la carte ★☆☆			

X = D'appel. Au moins 12 H, court* à Cœur, un support** pour les autres couleurs.
 (* Au plus deux cartes. ** Au moins trois cartes.)

3♣ = Au moins cinq cartes, 8-10 H.

3♥ = Main forte, demande d'arrêt Cœur

3♠ = Pas d'arrêt Cœur, force à Pique (souvent trois cartes, jamais quatre).

5♣ = Impossible de jouer 3SA et trop de jeu pour ne pas jouer la manche.

Ouest entame de l'As de Cœur et, connaissant une main "blanche" chez son partenaire, tire l'As de Carreau, de peur de ne plus le faire (ce qui n'est pas le cas). Onze levées pour Sud.

Bravo si vous avez enchéri la manche, la bonne, celle à Sans-atout chutant de deux levées.

<p>♠ RV7 ♥ 652 ♦ V763 ♣ A82</p>	<p>♠ 93 ♥ D87 ♦ 1094 ♣ RD965</p> <p>8</p> <p>♠ AD10862 ♥ 4 ♦ RD5 ♣ 743</p> <p>♠ 54 ♥ ARV1093 ♦ A82 ♣ V10</p>	Sud	Ouest	Nord	Est
			—	—	1♠
<p>Entame : ♥ As</p> <p>Par : Est 3♠ +1</p>		2♥	2♠	3♥	3♠
		—	—	—	—
		Enchères ★★ ☆ Jeu de la carte ★★★			

2♥ = Six cartes, ou cinq très belles, 11-17 HL.

3♠ = Compétitif, au nom du fit neuvième et du singleton Cœur.

Sud entame de l'As de Cœur et, sachant que le déclarant est singleton dans la couleur (puisque Nord, ayant donné le fit, y possède trois cartes), contre-attaque du Valet de Trèfle (la Dame, ou mieux, suffit pour créer au moins une levée, jouer Carreau est plus exigeant). Le déclarant prend au second tour de la couleur, espérant couper les communications), donne deux tours d'atout et affranchit les Carreaux. En main, Sud n'a plus de Trèfle, le partage 3-3 des Carreaux permet à Est (qui a gardé un gros atout au mort pour communiquer) de défausser son Trèfle perdant, totalisant ainsi dix levées. Contre neuf s'il a pris au premier tour de Trèfle, Nord surprenant le 10 de Sud.

Atout Cœur, deux levées de Pique à l'entame et contre-attaque Carreau. Huit levées pour Sud.

♠ RV865
 ♥ D1093
 ♦ 4
 ♣ AR3

♠ 732
 ♥ R62
 ♦ RD2
 ♣ V1076

♠ 4
 ♥ V875
 ♦ A7653
 ♣ D82

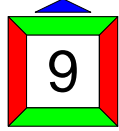

♠ AD109
 ♥ A4
 ♦ V1098
 ♣ 954

Entame : ♥ As

Par : Nord 2♥ -1

Sud	Ouest	Nord	Est
		1 ♠	—
1 SA	—	2 ♥	—
—	—		

Enchères ★☆☆ Jeu de la carte ★★★

1SA = "Poubelle". 6-10 H, pas forcément régulier. Dénie le fit Pique.

2♥ = Bicolore économique, 12-18 HL.

Passé, en Sud = Il faudrait plus de jeu (9-10 H), pour proposer la manche (3♥).

Ne vous précipitez pas pour entamer votre belle séquence, décidez les enchères !

Pour passer sur 2♥, Sud préfère bien sûr cette couleur, mais aura très souvent une courte à Pique (au plus une carte, sauf avec deux et au moins quatre Cœurs mais, alors, il a une main faible).

Conclusion : avec cette très forte opposition à Pique, dans la couleur secondaire du déclarant, ce dernier devra faire des coupes pour gagner son contrat, l'entame atout s'impose.

As de Cœur, Cœur pour le Roi et Cœur, seulement sept levées pour Nord.

Sur entame Carreau, l'As du mort, Carreau coupé, Trèfle pour la Dame, Carreau coupé, As-Roi de Trèfle et Pique (ou atout), au mort à l'atout, Carreau, affranchissant le dernier, plus un !

Biarritz - Hôtel le grand large 3*



18 au 24 mai 2025



Stage à Biarritz

Hôtel « Le Grand Large » 3*

A partir de 945 €
En demi-pension



La Baule - le Royal 5*



Du 12 au 18 mai 2025



Séjour à la Baule

Hôtel «Le Royal» 5*

A partir de **1645 €**

En demi-pension

Bridge inclus



♠ 763	♠ AV5
♥ 10987	♥ R4
♦ 9862	♦ V1073
♣ 82	♣ V754
♠ RD104	
♥ AD2	
♦ RD	
♣ AR63	
10	
♠ 982	
♥ V653	
♦ A54	
♣ D109	

Entame : ♥ 10

Par : Ouest 6SA =

Sud	Ouest	Nord	Est
			—
—	2 ♣	—	2 ♦
—	2 SA	—	4 SA
—	6 SA	—	—
—			
Enchères ★★☆ Jeu de la carte ★★☆			

2♣ = Fort indéterminé.

2♦ = Relais.

2SA = Régulier, 22-23 H.

4SA = Quantitatif, 10 H. Propose de jouer le chelem si Ouest est maximum. Non forçant.

6SA = Proposition acceptée, avec 23 H.

Quatre Piques, trois Cœurs et deux Trèfles font neuf levées et, avec quatre cartes équivalentes à Carreau (et quatre cartes du côté long) il est aisé d'affranchir les manquantes dans cette couleur.

Deux écueils à éviter cependant, d'une part, préserver les communications avec le mort (une pour jouer le Valet de Carreau, après déblocage de Roi-Dame, Sud laissant passer, l'autre pour encaisser le 10 affranchi) et d'autre part, ne pas encaisser au préalable les levées maîtresses, cela ne sert à rien (aucune levée créée), sinon pour les adversaires (ici, tirer hâtivement As-Roi de Trèfle ne permet pas d'arriver à douze levées mais permettrait à Sud d'encaisser la Dame, en main à l'As de Carreau). Si vous avez été précautionneux, vous avez gagné le chelem !

<p>♠ R98 ♥ D3 ♦ 75432 ♣ 865</p> <p>♠ 763 ♥ V10985 ♦ D9 ♣ RV4</p>	<p>11</p>	<p>♠ 4 ♥ R762 ♦ RV108 ♣ D1092</p>	Sud	Ouest	Nord	Est
			2 ♣	—	2 ♦	—
<p>Entame : ♥ Valet</p> <p>Par : Sud 4♠ =</p>			2 ♠	—	4 ♠	—
<p>♠ ADV1052 ♥ A4 ♦ A6 ♣ A73</p>			—	—	—	—
			Enchères ★☆☆ Jeu de la carte ★★★			

2♣ = Fort indéterminé. 2♦ = Relais. 2♠ = Six cartes, ou cinq très belles, 19-23 HL.
 4♠ = Avec un fit (souvent) neuvième et 5 H, soit 7 DH, il faut nommer la manche.

Avec six atouts et trois As, vous disposez déjà de neuf levées et passez la Dame du mort à l'entame, si Ouest a entamé sous son Roi (peu probable), ce sera immédiatement la dixième.

Malheureusement, Est la couvre du Roi, voyez-vous une alternative pour gagner votre contrat ?
 Aucune coupe du côté court n'est possible mais le mort dispose d'une couleur cinquième et, même si elle est de très mauvaise qualité, il est possible d'affranchir la cinquième carte (nécessité, le partage 4-3), à condition de soigner les communications. As de Cœur (pour ne pas subir un retour atout, qui enlèverait une communication), As de Carreau et Carreau puis, ultérieurement, Pique pour le 8, Carreau coupé de l'As, Pique pour le 9, Carreau coupé de la Dame, Pique pour le Roi et le Carreau affranchi, la dixième levée. Félicitations si vous avez gagné ce contrat !

<p>♠ AV1087 ♥ R654 ♦ AD10 ♣ 3</p> <p>♠ 962 ♥ 3 ♦ 8642 ♣ RV854</p>	<p>12</p>	<p>♠ 4 ♥ DV109 ♦ R5 ♣ AD10972</p>	Sud	Ouest	Nord	Est
				—	1 ♠	2 ♣
<p>Entame : ♠ Roi</p> <p>Par : Est 5♣ x -1</p>			4 ♣	5 ♣	X	—
<p>♠ RD53 ♥ A872 ♦ V973 ♣ 6</p>			—	—	—	—
			Enchères ★★★ Jeu de la carte ★☆☆			

2♣ = Six cartes, ou cinq très belles, 11-17 HL.
 4♣ = "Splinter". Au moins quatre Piques, court à Trèfle (au plus une carte), 13-15 DH.
 A défaut de connaître cette enchère, il faut dire 4♠ (jeu distribué, moyen en force).
 5♣ = Sacrifice, au nom de l'énorme fit, du singleton Cœur et de la vulnérabilité favorable.
 X = Punitif. Pas envie de jouer 5♠ (le singleton est le même dans chaque main...).

Trois plis pour la défense (l'As de Carreau étant placé, Est fait son Roi), 100 pour Nord-Sud.
 Excellente décision d'Ouest, le contrat de 4♠ gagnant aisément, 620 pour Nord-Sud.
 (Un Cœur perdant disparaît sur un Carreau affranchi au mort.)

Bonne décision de Nord également, il est impossible de gagner le contrat de 5♠...

♠ D54
 ♥ D83
 ♦ RD10
 ♣ ADV9
 ♠ R7
 ♥ R9652
 ♦ 872
 ♣ 653
 ♠ AV1083
 ♥ AV107
 ♦ A65
 ♣ 4
 ♠ 962
 ♥ 4
 ♦ V943
 ♣ R10872



Entame : ♦ **Roi**
 Par : Ouest 4♥ +2

Sud	Ouest	Nord	Est
		1 SA	2 ♣
—	4♥	—	—
—			

Enchères ★★ ★★ ★★ Jeu de la carte ★★ ★★ ★★

2♣ = "Landy". Bicolore majeur, au moins 5-4, belles couleurs.

4♥ = Fit au moins neuvième et deux Rois on ne peut plus utiles.

Comparez : avec ♠xx ♥xxxxx ♦Rxx ♣Rxx ou avec ♠xx ♥xxx ♦xxxx ♣xxxx, vous diriez 2♥.

La main que vous détenez possède nettement plus de potentiel !

L'ouverture de 1SA et l'entame du Roi de Carreau dévoile tout ! En effet, avec As-Roi de Trèfle, Nord aurait entamé de l'As de Trèfle (prioritaire), l'une de ces deux cartes est donc en Sud et tous les autres honneurs sont en Nord (à un Valet mineur près), sinon il n'aurait pas les 15 H promis.

Vous allez jouer en conséquence : As de Carreau, Cœur pour le Roi, Cœur pour le 10 (malgré les neuf cartes), As de Cœur, Pique pour le Roi, Pique pour le 10, puis l'As. La Dame tombe, défausse d'un Carreau, puis défausse d'un autre et d'un Trèfle sur les deux autres Piques.

Vous donnez un Trèfle et coupez le dernier, plus deux. Potentiel confirmé !

Incroyable Arctique

Du 18 au 28 juillet 2025



**A bord du
 World Explorer 5***

A partir de **5495 €**
 En pension complète, bridge inclus



La Corse - Hôtel Marina d'Oru 4*



Du 14 au 21 juin 2024



Séjour en Corse

Hôtel «Marina d'Oru» 4*

A partir de **945 €**

En demi-pension boissons incluses
chambre individuelle sans supplément



♠ R
 ♥ 73
 ♦ V1062
 ♣ RD10854
 ♠ D9542
 ♥ ARV106
 ♦ A4
 ♣ 6
 ♠ A1087
 ♥ 854
 ♦ RD3
 ♣ AV2

♠ V63
 ♥ D92
 ♦ 9875
 ♣ 973

14

Entame : ♥ As

Par : Nord 3♣ +1

	Sud	Ouest	Nord	Est
				1 ♠
	—	—	2 ♣	2 ♥
2 ♠		—	3 ♣	—
—		—		
Enchères ★★☆☆ Jeu de la carte ★☆☆				

2♣ = Au moins cinq cartes, 8-11 H, après avoir passé d'entrée.

2♥ = Quatre cartes, souvent cinq, pas nécessairement une main forte.

2♠ = Cue-bid, au moins l'ouverture. Nord ayant passé d'entrée, on pourrait dire 3♣, compétitif. Mais il faut le prévenir que l'on a une main forte (13 H et plus), une manche est possible.

3♣ = Minimum (de plus l'utilité du Roi de Pique est douteuse).

Vous coupez le troisième tour de Cœur, enlevez les atouts et donnez l'As de Carreau. Dix levées faciles, 130 pour Nord-Sud.

Atout Pique ou Cœur, pas plus de huit levées pour le déclarant. Difficile de surenchérir au palier de 3 (même contré, cela serait rentable), Est a tout dit, Ouest a une main "ultra-plate"...

<p>♠ V1092 ♥ 1084 ♦ V1083 ♣ 97</p> <p>♠ AR854 ♥ 73 ♦ AR6 ♣ A54</p>	<p>15</p>	<p>♠ D6 ♥ RV2 ♦ 954 ♣ RV832</p>	Sud	Ouest	Nord	Est
			—	1 ♠	—	1 SA
			—	2 SA	—	3 SA
<p>Entame : ♥ 6</p> <p>Par : Est 3SA +1</p>			<p>Enchères ★☆☆ Jeu de la carte ★★☆☆</p>			

1SA = "Poubelle". 6-10 H, pas forcément régulier. Dénie le fit Pique.
2SA = Régulier, 18-19 H.

Vous prenez le 10 de Cœur de Nord du Valet et, plutôt que de tirer les Piques, en espérant un partage 3-3 de la couleur (36% de chances), jouez Trèfle pour l'As puis Trèfle pour le Valet.

Deux avantages à jouer ainsi. D'abord, plus de chances de créer deux levées (Dame placée, 50% de chances, ou partage 3-2, 68% de chances), voire trois si les deux conditions sont réunies, et, surtout, votre Roi de Cœur est protégé en cas d'échec de l'impasse. En main à la Dame de Trèfle, Sud n'encaisse pas l'As de Cœur (il sait que vous avez le Roi, Nord l'aurait fourni à l'entame), mais rejoue neutre, Trèfle (vous les ferez de toutes façons). Vous les encaissez puis tirez les Piques, ils ne sont pas répartis 3-3, mais vous réalisez dix levées (onze si Sud a rejoué Cœur).

Si vous avez commencé par quatre tours de Pique, Nord rejoue Cœur, moins un...

<p>♠ 5 ♥ A73 ♦ RD943 ♣ RD75</p> <p>♠ A764 ♥ V109 ♦ V5 ♣ 10862</p>	<p>16</p>	<p>♠ 82 ♥ D842 ♦ A1086 ♣ A93</p>	Sud	Ouest	Nord	Est
				—	1 ♦	—
			1 ♠	—	2 ♣	—
<p>Entame : ♥ Valet</p> <p>Par : Sud 3♠ +1</p>			<p>Enchères ★☆☆ Jeu de la carte ★☆☆</p>			

2♣ = Bicolore économique, 12-18 HL.

3♠ = Six belles cartes, 9-10 H. Proposition de manche, non forcing.

Avec trois As et un Cœur (que les adversaires affranchiront facilement) à perdre, votre contrat n'est pas en danger mais, Tournoi par Paires oblige, il faut essayer de faire une surlevée.

C'est possible, à condition d'adopter le bon timing !

Afin de gagner "la course de vitesse" et de ménager une communication vers le mort, prenez l'entame en main et jouez immédiatement le Valet de Trèfle. Même si la défense ne prend qu'au second tour de la couleur, l'As de Cœur (précieusement conservé) vous permet d'accéder au mort pour défausser votre Cœur perdant sur le dernier honneur Trèfle. Il sera temps ensuite d'enlever les atouts, en donnant l'As, puis de concéder l'As de Carreau. Plus un.

<p>♠ 64 ♥ AD6 ♦ 1054 ♣ 109842</p> <p>♠ AV92 ♥ R974 ♦ 83 ♣ A65</p>	<p>♠ D103 ♥ V10852 ♦ R6 ♣ R73</p> <p>17</p>	Sud	Ouest	Nord	Est
				—	—
<p>Entame : ♣ Dame</p> <p>Par : Est 3♥ -1</p>		1♦	X	—	3♥
<p>♠ R875 ♥ 3 ♦ ADV972 ♣ DV</p>		—	—	—	—
		Enchères ★☆☆ Jeu de la carte ★★☆☆			

X = D'appel. Au moins 12 H, court* à Carreau, un support** pour les autres couleurs.

(* Au plus deux cartes. ** Au moins trois cartes.)

3♥ = Cinq cartes, 8-10 H.

Sud entame de sa petite séquence à Trèfle, Est prend en main et laisse filer le Valet de Cœur. En main, Nord n'a pas d'urgence à jouer Carreau (il pourra le faire, en main à l'As de Cœur) mais insiste à Trèfle, pour affranchir une levée dans la couleur. L'As du mort et atout, Nord prend, encaisse un Trèfle et contre-attaque Carreau, Sud faisant deux levées dans la couleur. Moins un.

Rq 1 : Si la défense n'affranchit pas un Trèfle, Est gagne, les Piques permettant une défausse.

Rq 2 : Si Sud "brave l'interdit", en entamant de l'As de Carreau sans le Roi, il offre le contrat.

<p>♠ R94 ♥ A72 ♦ R95 ♣ AR96</p> <p>♠ 752 ♥ 864 ♦ DV1083 ♣ 84</p>	<p>♠ 6 ♥ DV93 ♦ 762 ♣ DV1053</p> <p>18</p>	Sud	Ouest	Nord	Est
				—	—
<p>Entame : ♦ Dame</p> <p>Par : Sud 6♠ +1</p>		1♠	—	2♣	—
<p>♠ ADV1083 ♥ R105 ♦ A4 ♣ 72</p>		2♠	—	3♠	—
		4♦	—	4SA	—
		5♠	—	6♠	—
		—	—	—	—
		Enchères ★★★ Jeu de la carte ★★★			

3♠ = Le fit, ambition de chelem (16 DH et plus).

4♦ = Contrôle, main positive. Dénie un contrôle d'honneur (As ou Roi) à Trèfle.

5♠ = Deux clés, avec la Dame d'atout.

Douze levées et il semble impossible d'en réaliser une treizième. C'est probable, mais tentez ! As de Carreau (notez le 9 du mort, sachant qu'Ouest détient sans doute Valet-10), trois tours d'atout, As-Roi de Trèfle, Trèfle coupé et un autre tour d'atout. Ouest garde au moins deux Carreaux, le mort jette un Cœur, Est garde au moins un Trèfle et trois Cœurs. Atout encore, Ouest doit garder deux Carreaux, il n'a plus que deux Cœurs, le Carreau du mort est jeté, Est garde trois Cœurs et un Trèfle. Carreau pour le Roi, Est est "cuit", s'il jette un Trèfle, le 9 du mort est maître, s'il jette un Cœur, ils sont maintenant partagés 2-2, vous faites le reste, plus un !

Vous n'avez pas réalisé ce (très difficile) squeeze ? Soyez satisfaits d'avoir enchéri le chelem !

<p>♠ RD109854 ♥ 2 ♦ V3 ♣ R82</p> <p>♠ 3 ♥ ARD96 ♦ 8742 ♣ DV5</p>	<p>♠ 72 ♥ V108753 ♦ R6 ♣ A104</p>	<p>19</p>	<p>♠ AV6 ♥ 4 ♦ AD1095 ♣ 9763</p>	Sud	Ouest	Nord	Est
				—	1 ♥	3 ♠	4 ♥
<p>Entame : ♥ Valet</p> <p>Par : Nord 4♠ -1</p>				4 ♠	—	—	—
				<p>Enchères ★☆☆ Jeu de la carte ★☆☆</p>			

3♠ = Barrage, sept belles cartes.

4♥ = "Tout terrain". On pourrait avoir plus de jeu et moins de Cœurs.

4♠ = Il n'est pas impossible que le contrat gagne.

Et, s'il chute, il est probable que celui de 4♥ sera gagnant : un bon sacrifice, vu la vulnérabilité.

Au contrat de 4♠, Ouest surprend l'entame du Valet de Cœur et contre-attaque de la Dame de Trèfle, permettant à son camp de faire trois levées dans la couleur. 50 pour Est-Ouest.

A celui de 4♥, même si Nord ne joue pas Carreau à la seconde levée, Ouest concédera deux levées dans la couleur mais réalisera dix levées. 620 pour Est-Ouest.

Bonne décision de Sud, le sacrifice est rentable, il s'agit du "par" de la donne.

<p>♠ 976 ♥ 632 ♦ A10952 ♣ 74</p> <p>♠ R832 ♥ RV5 ♦ D4 ♣ AV103</p>	<p>♠ AD ♥ AD84 ♦ V3 ♣ RD982</p>	<p>20</p>	<p>♠ V1054 ♥ 1097 ♦ R876 ♣ 65</p>	Sud	Ouest	Nord	Est
					1 ♣	—	1 ♥
<p>Entame : ♦ As</p> <p>Par : Ouest 5♣ =</p>				—	1 ♠	—	3 ♣
				—	3 ♥	—	4 ♣
				—	4 ♥	—	5 ♣
				—	—	—	—
				<p>Enchères ★★★ Jeu de la carte ★☆☆</p>			

3♣ = Le fit (au moins cinq cartes), main irrégulière. Forcing de manche.

3♥ = Force dans la couleur (sans promettre trois cartes), pas d'arrêt Carreau.

Après un fit fort en mineure, l'objectif prioritaire est de montrer les arrêts pour jouer 3SA.

4♣ = Ambition de chelem, en espérant "entendre" 4♦, montrant le contrôle (une courte).

4♥ = Contrôle, déniait celui des Carreaux (avec, on dirait 4♦).

5♣ = Pas de chelem, les adversaires peuvent prendre deux levées de Carreau...

Attentif aux enchères, Nord entame de l'As de Carreau et en rejoue, les adversaires ayant montré une ambition de chelem sans le contrôle dans la couleur, le Roi est donc chez son partenaire.

Bien entamé, il s'agit de la seule défense pour limiter le déclarant à onze levées.

Bien enchéri en Est-Ouest, le contrat de 3SA aucune chance, sauf erreur de la défense...

<p>♠ AV3 ♥ 108 ♦ D1062 ♣ R432</p> <p>♠ 962 ♥ V9762 ♦ AR4 ♣ 95</p> <p>Entame : ♥ 6 Par : Sud 3SA -1</p>	<p>♠ 10874 ♥ R53 ♦ 75 ♣ DV108</p> <p>RD5 AD4 V983 A76</p>	<table border="1"> <thead> <tr> <th>Sud</th> <th>Ouest</th> <th>Nord</th> <th>Est</th> </tr> </thead> <tbody> <tr> <td colspan="2" style="background-color: #e0ffe0;"></td> <td>—</td> <td>—</td> </tr> <tr> <td>1 SA</td> <td>—</td> <td>3 SA</td> <td>—</td> </tr> <tr> <td>—</td> <td>—</td> <td></td> <td></td> </tr> </tbody> </table>				Sud	Ouest	Nord	Est			—	—	1 SA	—	3 SA	—	—	—		
		Sud	Ouest	Nord	Est																
		—	—																		
1 SA	—	3 SA	—																		
—	—																				
		Enchères ★☆☆ Jeu de la carte ★☆☆																			

Le déclarant prend le Roi de Cœur de l'As et, sans autre choix, affranchit les Carreaux. En main, vous insistez à Cœur mais en prenant soin de jouer la Valet, écrasant le 10 du mort, affranchissant ainsi le reste de votre couleur (avez-vous été attentif ? Il y avait 10-8 secs au mort.) Que le déclarant prenne ou pas, vous encaisserez vos Cœurs, en main à Carreau. Une défense vigilante qui vous permet de faire chuter le contrat !

Rq 1 : Si Sud laisse passer le premier tour de Cœur, espérant couper les communications, vous insisterez à Cœur à chaque fois, n'ayant pas besoin de vous soucier des cartes jouées.
Rq 2 : Si, au second tour de Cœur, vous ne jouez pas le Valet, le 10 du mort fera la levée. Ayant alors un temps d'avance dans la "course à l'affranchissement", Sud fera... dix levées !

<p>♠ 532 ♥ 1062 ♦ D43 ♣ 8762</p> <p>♠ RV98 ♥ 73 ♦ R65 ♣ D1043</p> <p>Entame : ♣ As Par : Est 4♠ =</p>	<p>♠ AD1076 ♥ AD54 ♦ A82 ♣ 5</p> <p>4 RV98 V1097 ARV9</p>	<table border="1"> <thead> <tr> <th>Sud</th> <th>Ouest</th> <th>Nord</th> <th>Est</th> </tr> </thead> <tbody> <tr> <td colspan="3" style="background-color: #e0ffe0;"></td> <td>1 ♠</td> </tr> <tr> <td>X</td> <td>2 SA</td> <td>—</td> <td>4 ♠</td> </tr> <tr> <td>—</td> <td>—</td> <td>—</td> <td></td> </tr> </tbody> </table>				Sud	Ouest	Nord	Est				1 ♠	X	2 SA	—	4 ♠	—	—	—	
		Sud	Ouest	Nord	Est																
			1 ♠																		
X	2 SA	—	4 ♠																		
—	—	—																			
		Enchères ★☆☆ Jeu de la carte ★★☆☆																			

X = D'appel. Au moins 12 H, court* à Pique, un support** pour les autres couleurs.
 (* Au plus deux cartes. ** Au moins trois cartes.)
 2SA = "Truscott". Au moins quatre Piques, 11-12 DH.

Vous entamez de l'As de Trèfle et, avec la Dame au mort, vous ne tirez pas le Roi (vous affranchiriez la Dame, ce qui permettrait une défausse, une catastrophe si Est n'a qu'une carte dans la couleur, il le couperait) mais contre-attaquez du Valet de Carreau. Le déclarant prend au mort et ne se précipite pas sur les atouts (il veut couper deux Cœurs au mort) mais joue Cœur vers sa Dame, même si la réussite de l'impasse est peu probable après votre Contre. En main, vous insistez à Carreau, Est prend, tire l'As de Cœur, coupe un Cœur, joue atout pour son 10, coupe son dernier Cœur, ôte les atouts et donne un Carreau. Bien joué tout le monde, juste fait. Si vous avez joué le Roi de Trèfle à la seconde levée, onze levées pour Est...

♠ A4
 ♥ R3
 ♦ RD4
 ♣ AV10965
 ♠ V9832
 ♥ V1097
 ♦ A75
 ♣ 2
 ♠ D1065
 ♥ 62
 ♦ V10983
 ♣ 74

23

♠ R7
 ♥ AD854
 ♦ 62
 ♣ RD83

Entame : ♦ Valet

Par : Nord 6♣ =

Sud	Ouest	Nord	Est
1 ♥	—	2 ♣	—
3 ♣	—	4 ♣	—
4 ♥	—	4 SA	—
5 ♠	—	6 ♣	—
—	—		

Enchères ★★ ★ Jeu de la carte ★☆☆

- 3♣ = Quatre cartes, main positive. Forcing de manche.
- 4♣ = Fixe l'atout, ambition de chelem.
- 4♥ = Contrôle, déniait celui des Carreaux (on dirait 4♦).
- 5♠ = Deux clés, avec la Dame d'atout.

Ouest prend l'entame de l'As et en rejoue (à tout hasard...), le déclarant prend, retire les atouts et réclame rapidement le reste (il a maintenant trop de levées...). Contrat gagné !

Félicitations si vous avez déclaré cet excellent chelem !
En mineure, ce n'est jamais très facile...

♠ AV93
 ♥ 7642
 ♦ A5
 ♣ DV8
 ♠ 752
 ♥ 93
 ♦ RV10943
 ♣ A5
 ♠ R6
 ♥ RV108
 ♦ D86
 ♣ R762

24

♠ D1084
 ♥ AD5
 ♦ 72
 ♣ 10943

Entame : ♣ Dame

Par : Ouest 3♦ =

Sud	Ouest	Nord	Est
	—	1 ♣	—
1 ♠	2 ♦	2 ♠	3 ♦
—	—	—	

Enchères ★★ ☆ Jeu de la carte ★☆☆

- 2♦ = Six cartes, ou cinq très belles, 8-11 H (ayant passé d'entrée).
- 2♠ = Quatre cartes, avec une main régulière.
- 3♦ = Compétitif, au nom du probable fit neuvième.

(Contre est possible, pour trouver un éventuel fit 4-4 à Cœur, Ouest dirait alors 3♦.)
Sans distribution particulière (critère primordial), le camp Nord-Sud ne surenchérit pas.

Le déclarant prend l'entame en main et joue immédiatement Pique vers le Roi, d'une part pour essayer de faire une levée dans la couleur et, d'autre part, pour couper le troisième tour.

En main (au premier ou second tour de la couleur, peu importe), Nord contre-attaque As de Carreau et Carreau mais Ouest prend en main et coupe son dernier Pique. As et Dame de Cœur étant en Sud, il concèdera deux levées dans la couleur mais aura gagné son contrat.

Atout Pique, sept levées pour Nord si Ouest coupe un Trèfle, huit sinon.

	<p>♠ ARV9732 ♥ 98 ♦ 4 ♣ V104</p>	<table border="1" style="width: 100%; border-collapse: collapse;"> <tr> <th style="width: 25%;">Sud</th> <th style="width: 25%;">Ouest</th> <th style="width: 25%;">Nord</th> <th style="width: 25%;">Est</th> </tr> <tr> <td></td> <td></td> <td style="text-align: center;">3 ♠</td> <td style="text-align: center;">—</td> </tr> <tr> <td style="text-align: center;">4 ♠</td> <td style="text-align: center;">—</td> <td style="text-align: center;">—</td> <td style="text-align: center;">—</td> </tr> </table>	Sud	Ouest	Nord	Est			3 ♠	—	4 ♠	—	—	—	
Sud	Ouest	Nord	Est												
		3 ♠	—												
4 ♠	—	—	—												
<p>♠ 8 ♥ A432 ♦ A10752 ♣ 986</p>		<p>♠ 54 ♥ 10765 ♦ DV93 ♣ D72</p>													
<p><i>Entame :</i> ♦ Dame <i>Par :</i> NS 4 ♠ +1</p>	<p>♠ D106 ♥ RDV ♦ R86 ♣ AR53</p>														

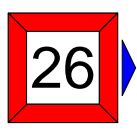
	<p>♠ DV9 ♥ RV2 ♦ 872 ♣ D1073</p>	<table border="1" style="width: 100%; border-collapse: collapse;"> <tr> <th style="width: 25%;">Sud</th> <th style="width: 25%;">Ouest</th> <th style="width: 25%;">Nord</th> <th style="width: 25%;">Est</th> </tr> <tr> <td></td> <td></td> <td></td> <td style="text-align: center;">1 ♥</td> </tr> <tr> <td style="text-align: center;">—</td> <td style="text-align: center;">2 SA</td> <td style="text-align: center;">—</td> <td style="text-align: center;">4 ♥</td> </tr> <tr> <td style="text-align: center;">—</td> <td style="text-align: center;">—</td> <td style="text-align: center;">—</td> <td></td> </tr> </table>	Sud	Ouest	Nord	Est				1 ♥	—	2 SA	—	4 ♥	—	—	—		
Sud	Ouest	Nord	Est																
			1 ♥																
—	2 SA	—	4 ♥																
—	—	—																	
<p>♠ R64 ♥ 1087 ♦ A106 ♣ A964</p>		<p>♠ A53 ♥ AD953 ♦ R53 ♣ R5</p>																	
<p><i>Entame :</i> ♦ Dame <i>Par :</i> EO 4 ♥ +1</p>	<p>♠ 10872 ♥ 64 ♦ DV94 ♣ V82</p>																		

	<p>♠ DV107 ♥ 865 ♦ 87 ♣ DV42</p>	<table border="1" style="width: 100%; border-collapse: collapse;"> <tr> <th style="width: 25%;">Sud</th> <th style="width: 25%;">Ouest</th> <th style="width: 25%;">Nord</th> <th style="width: 25%;">Est</th> </tr> <tr> <td style="text-align: center;">—</td> <td style="text-align: center;">1 ♦</td> <td style="text-align: center;">—</td> <td style="text-align: center;">1 ♠</td> </tr> <tr> <td style="text-align: center;">—</td> <td style="text-align: center;">2 ♥</td> <td style="text-align: center;">—</td> <td style="text-align: center;">4 ♦</td> </tr> <tr> <td style="text-align: center;">—</td> <td style="text-align: center;">4 ♥</td> <td style="text-align: center;">—</td> <td style="text-align: center;">4 SA</td> </tr> <tr> <td style="text-align: center;">—</td> <td style="text-align: center;">5 ♠</td> <td style="text-align: center;">—</td> <td style="text-align: center;">5 SA</td> </tr> <tr> <td style="text-align: center;">—</td> <td style="text-align: center;">6 ♦</td> <td style="text-align: center;">—</td> <td style="text-align: center;">7 ♦</td> </tr> <tr> <td style="text-align: center;">—</td> <td style="text-align: center;">—</td> <td style="text-align: center;">—</td> <td></td> </tr> </table>	Sud	Ouest	Nord	Est	—	1 ♦	—	1 ♠	—	2 ♥	—	4 ♦	—	4 ♥	—	4 SA	—	5 ♠	—	5 SA	—	6 ♦	—	7 ♦	—	—	—		
Sud	Ouest	Nord	Est																												
—	1 ♦	—	1 ♠																												
—	2 ♥	—	4 ♦																												
—	4 ♥	—	4 SA																												
—	5 ♠	—	5 SA																												
—	6 ♦	—	7 ♦																												
—	—	—																													
<p>♠ 82 ♥ ADV2 ♦ ADV43 ♣ R7</p>		<p>♠ AR96 ♥ R4 ♦ R10965 ♣ A6</p>																													
<p><i>Entame :</i> ♠ Dame <i>Par :</i> EO 7 ♦ =</p>	<p>♠ 543 ♥ 10973 ♦ 2 ♣ 109853</p>																														

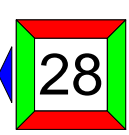
	<p>♠ 6 ♥ R93 ♦ A97542 ♣ AD4</p>	<table border="1" style="width: 100%; border-collapse: collapse;"> <tr> <th style="width: 25%;">Sud</th> <th style="width: 25%;">Ouest</th> <th style="width: 25%;">Nord</th> <th style="width: 25%;">Est</th> </tr> <tr> <td></td> <td></td> <td style="text-align: center;">1 ♦</td> <td style="text-align: center;">—</td> </tr> <tr> <td style="text-align: center;">1 ♠</td> <td style="text-align: center;">—</td> <td style="text-align: center;">2 ♦</td> <td style="text-align: center;">—</td> </tr> <tr> <td style="text-align: center;">3 SA</td> <td style="text-align: center;">—</td> <td style="text-align: center;">—</td> <td style="text-align: center;">—</td> </tr> </table>	Sud	Ouest	Nord	Est			1 ♦	—	1 ♠	—	2 ♦	—	3 SA	—	—	—	
Sud	Ouest	Nord	Est																
		1 ♦	—																
1 ♠	—	2 ♦	—																
3 SA	—	—	—																
<p>♠ R743 ♥ 8742 ♦ D10 ♣ 1087</p>		<p>♠ A852 ♥ DV5 ♦ V6 ♣ V653</p>																	
<p><i>Entame :</i> ♥ 7 <i>Par :</i> NS 3SA +2</p>	<p>♠ DV109 ♥ A106 ♦ R83 ♣ R92</p>																		

<p>♠ D3 ♥ RV4 ♦ AR72 ♣ A832</p> <p>♠ R86 ♥ 9865 ♦ D3 ♣ V974</p> <p>Entame : ♦ Valet Par : NS 4♠ =</p>	<p>♠ 52 ♥ AD102 ♦ V1094 ♣ 1065</p> <p>♠ AV10974 ♥ 73 ♦ 865 ♣ RD</p>	♠ 29	Sud	Ouest	Nord	Est
					1 SA	—
			2 ♥	—	2 ♠	—
			4 ♠	—	—	—

<p>♠ 1092 ♥ V32 ♦ RDV3 ♣ A102</p> <p>♠ AD873 ♥ R74 ♦ A95 ♣ R4</p> <p>Entame : ♦ Roi Par : EO 3♠ =</p>	<p>♠ R54 ♥ D8 ♦ 10764 ♣ DV65</p> <p>♠ V6 ♥ A10965 ♦ 82 ♣ 9873</p>	♠ 30	Sud	Ouest	Nord	Est
					—	—
			—	1 ♠	—	2 ♠
			—	2 SA	—	3 ♠

ATOUTBRIDGE
Vivons le bridge autrement!
Abonnez-vous !

Remise 10 %
sur les abonnements numériques
avec le code **EBR2025**



Journal numérique

Téléchargez votre journal
tous les mois en PDF

11 numéros : 40 €



VIP Numérique

Accédez à tout le site
Tous nos articles et
le journal à télécharger

80 € par an

www.atoutbridge.com

BATTLE 13

44.95 €

LE NOUVEAU JEU DE SOCIÉTÉ
*Initiez vos enfants, petit-enfants ou amis
au bridge en jouant à **BATTLE 13***

<http://www.Bridgeplus.com>
euriell@bridgeplus.com - 02.41.37.04.74

